



KUSTPOSTEN

1/2023

KUNGABESÖKET

50 år på tronen

- AURORA 23
- Adolfskanonen

SIMON
MED SIKTE PÅ
AMFBAT 2030

Amfibieförbandens utveckling,
miljö och omvärld



INNEHÅLL

1/2023

LEDARE	3
KUNGABESÖK I KARLSKRONA	7
ETT FRAMTIDA SPECIALFÖRBAND	10
AURORA 23	16
HITLERS VARGLYA I OSTPREUSSEN	21
ÅRSMÖTET	26
FYND I MINNETS SKRYMSELEN	30
FOSSILFRITT	32
FEMTE AMFBAT	33
ADOLFSKANONEN, ATLANTVALLEN	39
VAD EN BILD KAN BERÄTTA...	44
KA 2 MARSCHVISA	45
BOKRECENSIONER	46
INBJUDAN HÖSTMÖTE	48
KA2 KAMRATFÖRENING STYRELSE FÖR 2023	50
MUSEET PÅ ASPÖ	52
BÅTHAMNEN PÅ KUNGSHOLMEN	56
MEDLEMSNYTT	62

Omslagsbild: Kungaparet hälsar på KA 2 fana och fanförelsen
Rolf Lindén. Foto Ingmar Elofsson



07

**Kungabesöket
– 50 år på tronen.**



39

Adolfskanon -
Slagskeppskanoner
som kustartilleriförsvar.



21

**Hitlers Varglya
i Ostpreussen.**



10

**Ett framtida specialförband
Amfbat 2030 kommer möta
motståndaren i alla dimensioner
med kombinerade vapen.**

LEDARE



KA 2 kamrater

I väntans tider - När ni kamrater läser detta nummer av vår tidning Kustposten har det gått en dryg månad sedan jag skrev dessa rader. Detta beror på att jag står i begrepp att ge mig ut på en längre resa till "Down under" på några veckor, och därför måste få ledaren klar före presstopp! Och när ni nu läser dessa rader, förhoppningsvis i någon bekväm solstol och i ett strålande sommarväder och njuter av Sverige när det är som vackrast, kanske dessa rader känns lätt obsoleta. Men så får det tyvärr bli denna gång, hoppas på er förståelse.

Men nu i mitten av maj känns det som om vi går i väntans tider. Vi väntar på att Ukraina skall ge signal "framåt" till sin tappra Försvarsmakt och därmed inleda sin våroffensiv mot den lömska angriparen som våldfört sig på de allra grövsta sätt mot Ukraina. I över ett år har nu Ryssland terroriserat sitt grannland med stridshandlingar och övergrepp som går långt över vad internationella konventioner och överenskommelser medger. Ett bar-

Forts. nästa sida.

bariskt krig som drabbar inte bara motståndarens väpnade styrkor, utan även civilbefolkningen, barn, åldringar, kvinnor och försvarslösa. Skamligt och oförsvarligt. Måtte dik-tatorn som släppt lös sin blodtörstiga krigsmaskin snart ställas inför rätta!

Vi väntar också på att upprust-ningen av vår försvarsmakt skall ta riktig fart, och att de allokerade ekonomiska medlen skall omsättas i rekrytering, soldat- och befäls-utbildning, materielanskaffning, förbandsutveckling och övning. Och på tal om övning så har precis försvarsmaktsövningen Aurora avslutats, den största övningen på decennier som samlade över 26 000 deltagare från 14 länder. Syftet med Aurora 23 var att höja Försvars-maktens samlade förmåga att möta ett väpnat angrepp mot Sverige och att tillsammans med andra kunna bidra till stabiliteten i vårt närområde Under Aurora 23 övades allt från beredskapshöjning, mobilisering och världlandsstöd till stora samord-nade anfall på marken, i luften och till sjöss.

I maj genomfördes också för första gången på fem år en fortchefsmid-dag på Kungsholmsfort. Nuvarande Fortchefen Thomas Jahnsson bjöd in tidigare fortchefer en varm och solig vårdag, och vi som deltog kunde konstatera vilka fantastiska reno-verings- och förbättringsåtgärder som genomförts på fortet i samband med att rekryter nu åter förläggs och utbildas på ön. Törnrosasömmen har nu äntligen brutits och fortet sjuder åter av liv och rörelse - underbart!

Senare i sommar genomför KA 5 kamratförening en kamratträff i HÄRNÖSAND. Träffen genomförs mellan den 24 - 27 augusti. Vår kamratförening organiserar ingen gemensam resa, men de av er som önskar delta på träffen kan från STOCKHOLM resa tillsammans med Vapenbröderna i en gemensam buss till en kostnad av 100 kronor. Önskemål om plats anmäls i så fall till: vapenbroderna1899@gmail.com och med angivande om att man re-ser för KA 2 kamratförening. Annonns med program och kostnader i övrigt framgår av annons på vår hemsida - www.ka2kamratforening.se.

När så höstlöven faller och mörkret sänker sig igen, behöver vi upp-muntras. Och vad passar då inte bättre än att vi genomför ett höstmö-te? Och det är just det vi gör den 26 oktober på Sjöofficersmässen enligt god gammal sed med underhållning, krigsmannarätt och ett spännande föredrag av ställföreträdande chefen för SSS övlt Fredrik Lindblad som kommer att tala om Amfbat m/ny. Hoppas vi är många som då tar tillfället i akt och träffas i kamratlig samvaro. Annonns om detta finns på annan plats i tidningen.

Avslutningsvis önskar jag er alla kamrater, era anhöriga och alla läsare av denna tidning, en riktigt härlig och avkopplande sommar!

Peter Glimvall

KUSTPOSTEN - NR 1 2023 ÅRGÅNG 87

Kustposten utges av KA 2:s Kamratfören-ing. Ansvarig utgivare: Peter Glimvall.

Redaktionskommitté: Peter Glimvall, Olle Melin, Bengt Jönsson, Ulf Sejlert, Jan-Olov Magnevall, Günter Villman och MarinB info.

TRYCKORT:

CopyGraf AB, Bräkne-Hoby 2023, 0457-800 40, info@copygraf.se

KAMRATFÖRENINGENS STYRELSE

Ordförande: Peter Glimvall
Vice ordförande: Rolf Lindén
Sekreterare: Lisbet Landin
Vice sekreterare: Yvonne Wirbrand
Kassör: Erling Holmberg
Ledamot och klubbmästare: Björn Wallmert

Suppleant Johan Melin
Suppleant Olle Melin
Suppleant Johnas Mårdh

KAMRATFÖRENINGENS ADRESS

KA 2 Kamratförening, Box 527
371 23 KARLSKRONA
Telefon: 073-182 80 47
epost: ka2.karlskrona@gmail.com
Postgiro: 9 80 67 - 2
Bankgiro: 5584-9483
Medlemsavgift: 150 kronor

VI PÅ REDAKTIONEN

Då Olle Melin och Dag Åshage slutat efter ett väl utfört arbete med Kustpos-ten under flera decennier tar vi över stafettpinnen. Ingmar Elofsson blir redaktionssekreterare och Urban Bardä tar hand om formgivning & layout. Båda ser vi fram emot att även fortsättningsvis göra en efterfrågad produkt i tiden.

UTGIVNING

Kustposten ges ut med två nummer per år. Nr 1 vid midsommar och nr 2 strax före jul. Underlag och sista materialdag för nr 2. är 25 november 2023.



REDAKTIONSSEKRETERARE

Ingmar Elofsson
ingmar.elfsson@flottansman.se
076-800 1600



REDIGERING & FORMGIVNING

Urban Bardä
Ranunkel Förlag AB
urban@ranunkelforlag.se

MATERIAL

Allt material till Kustposten sänds till redaktionssekreteraren, ingmar.elfsson@flottansman.se, som ansvarar för plane-ring och produktion. Texter sänds i Word och bilder skickas separerat i stort format, minimum 2000 pixlar minsta mått. Bilder skall inte läggas in i Word-dokumentet.

TACK TILL

Stort tack till marinens kommunikatörer för all hjälp med bilder och mycket annat.

KAMRATFÖRENINGENS UTBUD AV KA-PRODUKTER

Slips KA 2, 50:-
Livrem, 120:-

Manchettknappar KA och Marinen, 150:-
KA 2 Idrottshistoria, Natlig patrullorientering, 30:-

Vykort Kungsholms fort (4 st), 10:-
Vykort Rosenholm (3 st), 10:-

Eskil Nyström och Marinens Hemvärns-musikkår Kasset, 60:-

CD Karlskrona Kustartilleriregemente, 100:-



Gräsvik och dess historia, 60 kronor plus porto



Befästningspark Karlskrona, 50 kronor plus porto



KA 2-boken kostar 100 kronor plus porto 60 kronor



Bildhäfte om KA 2 förläggningsplatser, 60 kr, porto 10 kronor. Beställ genom att sätta in 70 kr på postgiro 97 05 88-0

Ring kassör Erling Holmberg för beställning, 070-870 78 74. Levereras, när betalning skett. Porto tillkommer. Bankgiro: 5584-9483.



Ranunkel är ett nystarat förlag som verkar utifrån händelsernas centrum - Karlskrona mitt i Östersjön. Vårt första engage-mang var i boken "U137 - Vi som höll gränsen". Den bygger på 39 stycken personliga berättelser om upplevelserna hos kustartillerister som deltog i den 10 dygn långa insatsen vid U137:s intrång i Karlskrona skärgård. Andra boken ut, "Silldiplomati", är en bok om hur sill kan rädda en regnig midsommarfest men också överbrygga diplomatiska klyftor. Silldiplomati är skriven av Sveriges silldiplomati-praktiserande Sydafrikaambassadör Håkan Juholt tillsammans med sillexperter Ted Karlberg.

Vårt mål som förlag är att ge ut alster - böcker, film, poddar mm, som rör och eller berör Östersjöområdet och dess förhållan-den. Vi är även öppna för nytryckningar av tidigare utgivningar och har en ambition att medverka under årets Bokmässor i Göteborg. Numer, från och med detta nummer, hjälper vi även till med Kustposten.



Pris 345:-

Håkan Juholt och Ted Karlberg. En bok som bland mycket handlar om berikande och osannolika möten, vilka samliga haft sillen som huvudrollsinnehavare. Håkan har gärna och ofta sillen till bords, berättar han. Det har han haft nu i ganska många år.

Han praktiserar skickligt, som Sveriges ambassadör i Sydafrika, inte bara vanlig svensk diplomati. Enligt egen utsago praktiserar han fram-gångsrikt även "Silldiplomati" i officiella sammanhang.

Silldiplomati ger dig många dimensioner - reseskild-ringar, nya recept, sillens historia, personporträtt, glada snapsvisor och soliga möten. Format 24x24 cm, inbunden.

Beslutsamhet, engagemang och improvisationsförmåga parades med osäkerhet, tvivel och rädsla när Sverige byggde



Pris 249:-

upp sin styrka för att kunna bestämma villkoren för att släppa U137. Marinen, det vill säga Flottan och Kustartilleriet, spelade svenska huvudroller i dramat. I den här boken speglas kustartilleristernas intryck genom 39 personliga vittnesmål från några av dem

som tillhörde Kustartilleriets snabbt igångsatta förband, som tillsammans med Flottan och övriga delar av Försvarsmakten, liksom civila myndigheter, skulle följa statsministerns order till Överbefälhavaren: "Håll gränsen".

Boken inleds med en analys av Mikael Holmström, säkerhetspolitisk journalist på Dagens Nyheter, och avslutas med vad vi vet idag om U137:s uppdrag och det sovjetiska agerandet under händelsen.

Böckerna kan beställas genom vår webbshop - www.ranunkelforlag.se

Ranunkel Förlag AB, Campus Gräsvik 5, 371 75 Karlskrona

KUNGABESÖK I KARLSKRONA



Kungaparet hälsar på KA 2 fana och fanförelären Rolf Lindén.

I år firar Konungen 50 år på tronen och alla Sveriges residensstäder kommer att besökas under jubileumsåret. Den 20 april i år besökte Konungen och Drottningen Blekinge och residensstaden Karlskrona i samband med att HM Konungen i år firar 50 år som Sveriges statschef. Få städer

i Sverige kan nog visa upp så många kungabesök som Karlskrona. Både från nuvarande Konung utan även från företrädarna. Detta beror nog inte bara på att Karlskrona är en trevlig stad utan kopplingen långt tillbaka till flottan, marinen och försvaret. Dagens Kungapar bjöds på ett digert program med början på

Bleking Museum och en fotoutställning med historiska tillbakablickar. Efter en bilkörtege på Borgmästargatan var det jubileumsceremoni i Amiralitetsparken med trädplantering och invigning av en minnestavla. Välkomstalet hölls av kommunfullmäktiges ordförande i Karlskrona kommun Peter Glimvall,

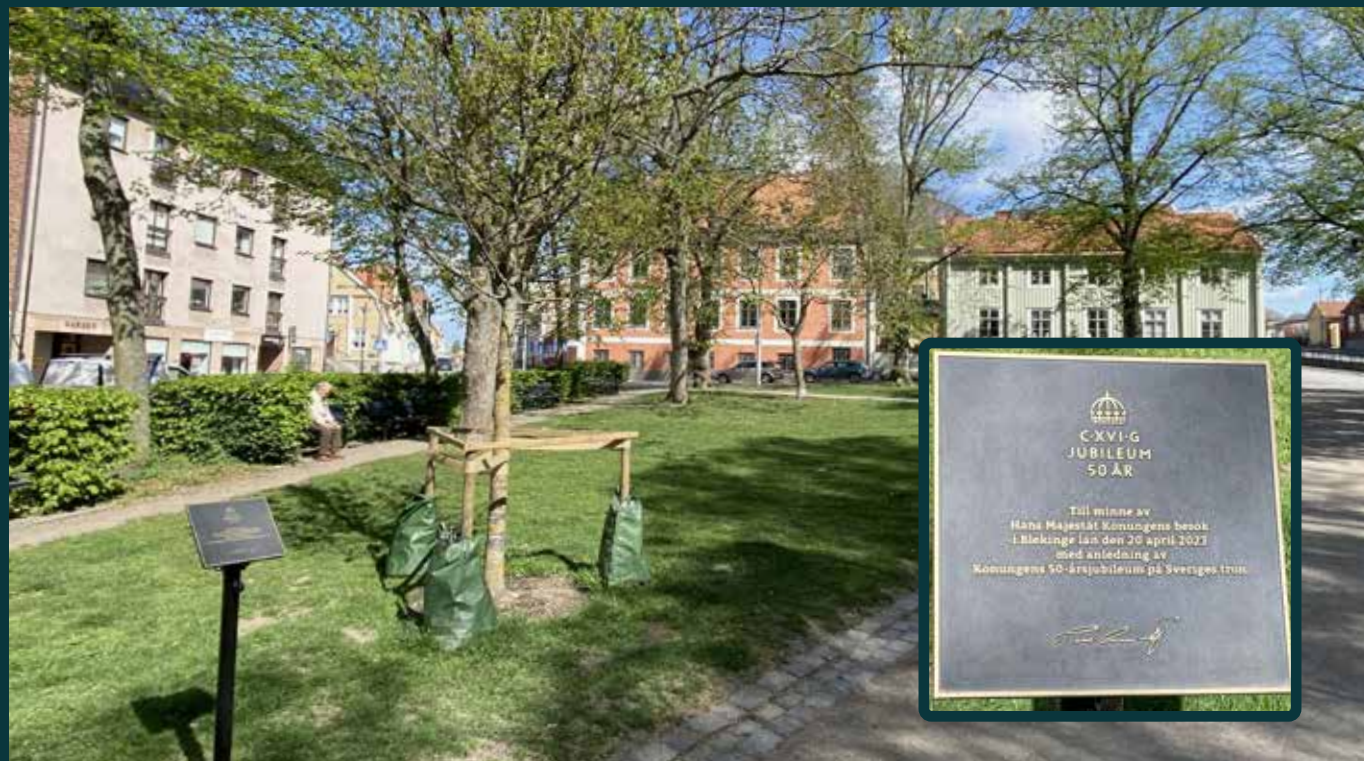

Minnesträdet och minnestavlan i Amiralitetsparken.

tillika ordförande i KA 2 Kamratförening.

En av de mer välbesökta programpunkterna var nog kungaparets promenad från Jubileumsceremonin i Amiralitetsparken

till Stortorget och Fredrikskyrkan. Stora människomassor i alla åldrar kantade promenadvägen och medlemmar från KA 2 Kamratförening var uppställda med förbandsfanor och hälsade Kungaparet.

I Fredrikskyrkan genomfördes ett jubileumsevenemang och besöket avslutades med en lunch för inbjudna.

Text och foto: Ingmar Elofsson

På spaning efter kungaparet.



Kungaparet samtalar med några förskolebarn, dagen till ära med kronor. I bakgrunden kommunfullmäktiges ordförande Peter Glimvall och landshövding Ulrica Messing.

KA 2 Kamratförening samlar sig inför kommande kungapassage.



En glad och förväntansfull ordförande i KA 2 kamratförening, Peter Glimvall.



ETT FRAMTIDA SPECIALFÖRBAND

AMFIBIEFÖRBANDENS UTVECKLING - MILJÖ OCH OMVÄRLD

Amfibiestrید kräver särskilt utbildad personal och särskilt framtagen materiel för dessa uppgifter. Därtill krävs metoder och koncept för kontroll av vår unika kust- och skärgårdsterräng som passar in i Försvarsmaktens koncept för försvar av riket. Dessa antas utgöra strategiskt viktiga områden i en östersjöregion som saknar strategiskt djup. Teknikutveckling i alla domäner har skapat nya militära problem och sänkt havets en gång naturliga tröskel till att enbart utgöra ett medium bland alla andra att bemästra. Den tilltänkta motståndarens kapacitet har ökat även om anfallskriget mot Ukraina har tårt på förmåga att bedriva operationer i vårt närområde för tillfället. Den långsiktiga ryska ambitionen har gått från eventuellt hotfull till solklart aggressiv. Den ryska doktrinen har förändrats i och med kuststaternas alltmer utbyggda förmåga att på avstånd hindra en motståndare att uppträda i ett geografiskt område, även kallat Anti-Access/Area Denial (A2AD). Den traditionella landstigningen med

brohuvud som togs med stora truppmassor understödda av främst fartygsartilleri är under förändring mot att genomföras på fler platser närmre slutmålet med mindre förband understödda av en kombination av landstigningsfarkoster, helikopter samt flyg. Detta ställer krav på utveckling av vår förmåga att möta dessa hot i de områden de uppträder i.

VÅRT ARV

Sveriges kuster och skärgårdsområden har från 1950-talets försök med kustjägarförband till dagens amfibiebataljoner drivit på utveckling av unika förband med unika metoder. Dessa förband utvecklade materiel i omgångar med ett crescendo i skapandet av Amfibiebataljon 95. I den utvecklingen utvecklades och sammanfördes en stor mängd materiel som är i bruk än i dag med bland annat stridsbåt 90 i olika roller, robot 17 och minsystem 9. På grupp-nivå introducerades ett antal system som blev normsättande i Försvarsmakten så som tung kulspruta m/88, granatspruta, KSP90, granattillsats m/203 och

Forts. nästa sida.

Major Simon Swiecicki är Krigsförbandsansvarig (KFA) på Marinstaben sedan november 2020 för typpörbanden amfibiebataljon och bevakningsbåtskompaniet. Han började sin militära bana med värnplikt som PB Amf på KA1 1999-2000 (inryck på KA2 Rosenholm) och har efter civila studier och officersutbildning genomgått en relativt traditionell karriär med befattningar på amfibieregementet som instruktör, plutonchef och kompanichef. Efter en lärarik period på regementets planeringsavdelning genomgick Simon HOP på Försvarshögskolan och blev därefter Krigsförbandsansvarig, KFA.



“
**Amfibiestrید
kräver särskilt
utbildad personal och
särskilt framtagen
materiel för
uppgiften.**

Förmåga att utöva kontroll på marken med amfibiesoldater - exempelvis på ör och i hamnområden - kommer fortsatt vara en viktig del i amfibiestriden.
Foto Maja Hanson Försvarsmakten

CB90 – STRIDSVAGN PÅ VATTEN

Amfbat 95 var en **“**innovation som blev ett mycket modernt och slagkraftigt förband.



Bilden: Stridsbåt, STRB 90HSM med vapenstation.
Foto Försvarmakten marin staben.

mörkerhjälpmedel. Amfbat 95 var en innovation som blev ett mycket modernt och slagkraftigt förband.

I mitten av 2010-talet fattades beslut om att se över amfibieförbandskonceptet genom att starta en studie med fokus på att möta det uppdaterade militära problemet med att tränga igenom allt mer effektiva motmedelssystem och anpassa förmågan till vår verklighet i form av relativ fåta-

lighet och den åldrande system- och materielparken som i vissa fall började närma sig 30-årsstrecket.

Resultatet blev ett antal optioner och designval där dåvarande marinchef konteramiral Jens Nyqvist valde att utveckla den sjörörliga amfibiebataljonen. Detta kan tyckas vara en onödig formulering att prata om ”sjörörliga amfibiebataljoner” men vid tidpunkten var rikets

enda amfibiebataljon formellt en ”manöverbataljon med amfibisk tilläggsförmåga” eller den ”8:e manöverbataljonen” i och med ett beslut 2014 - övriga sju fanns i armén. Men med detta beslut befästes amfibiebataljonens framtida utveckling som ett marint förband med dess unika förmågor.

VÅR FRAMTID

Projektnamnet för typförbandets

utveckling är Amfbat 2030. Förutom nya förmågor möter vi fåtaligheten med att inledningsvis återupprätta 5:e Amfibiebataljon på det återuppståndna Älvsborg amfibieregemente i Göteborg. Utöver ett strategiskt viktigt område erbjuder Göteborg goda produktionsförutsättningar för amfibieförband. 2:a Amfibiebataljonen i Haninge vidmakthålls om än med ny organisation i syfte att möta de framtida förmågorna.

I ÖBs militära råd som delgavs regeringen i november 2022 föreslås ytterligare amfibieförband men beslut är ej taget. Organisationen är under utveckling men en grundorganisation med fem (ev sex) kompanier är sannolik.

AMFIBIEBATALJON 2030

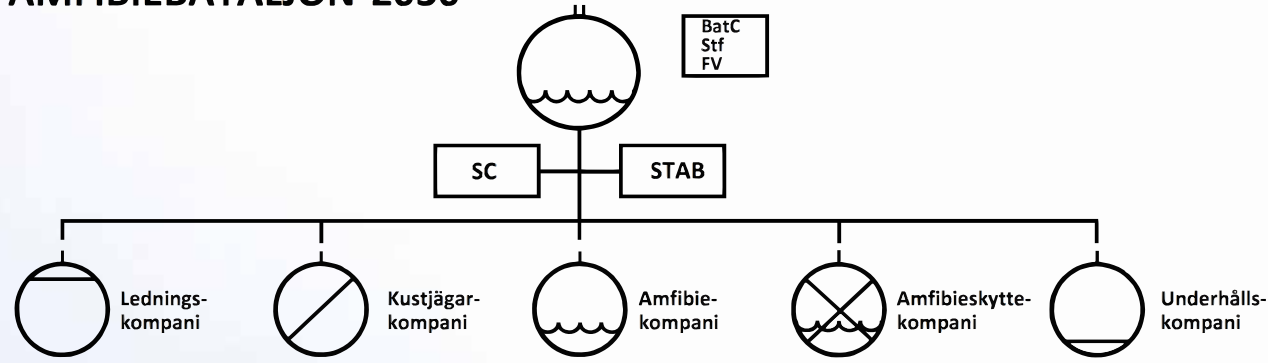

Amfbat 2030 kommer möta motståndaren i alla dimensioner med kombinerade vapen. De system som väljs kommer stödja en taktik där spridning av förbandet är en viktig skyddsåtgärd samt att vapensystemens räckvidder kommer att öka i syfte att undvika bli gripbar för motståndarens verkansystem. En stor förändring blir att vi får fler ombordmonterade system vilket gör att vi ska kunna ha hög eldbereidskap under gång som gör att den taktiska tillgängligheten ökar markant. Förmågan till markstrid kommer fortsättningsvis vara god. Först ut av de nya systemen är en ny stridsbåt med integrerad granatkastare. FMV har i maj skrivit avtal med en leverantör och leverans av utbild-

ningssystem påbörjas 2026 och plattformarna kort därefter. Ombordmonteringens inverkan Under samma tid som det tar att omgruppera det dragna systemet en sträcka av 13 km (som här på bilden t.h.) hinner ett ombordmonterat system förflytta sig 81 km med en plattform som framförs i 37 knop. De svarta ringarna återspeglar 75 % av Dmax för 12 cm GRK. Röd ring representerar taktisk tillgänglighet till det dragna systemet vid tidpunkten T=127 min. Gul ring representerar taktisk tillgänglighet till det ombordmonterade systemet vid samma tidpunkt.

Allmänna fördelar med ombordmontering:

- kan verka vid förflyttning med hög eldbereidskap.
- är inte begränsad till ett antal grupperingsplatser och därför underlättar spridning eller kraftsamling.
- möjliggör större stridsdelar än grupperade system..

Text: Simon Swiecicki

Bilden beskriver fördelarna och den taktiska tillgängligheten med ett ombordmonterat system. I detta fall 12 cm GRK.

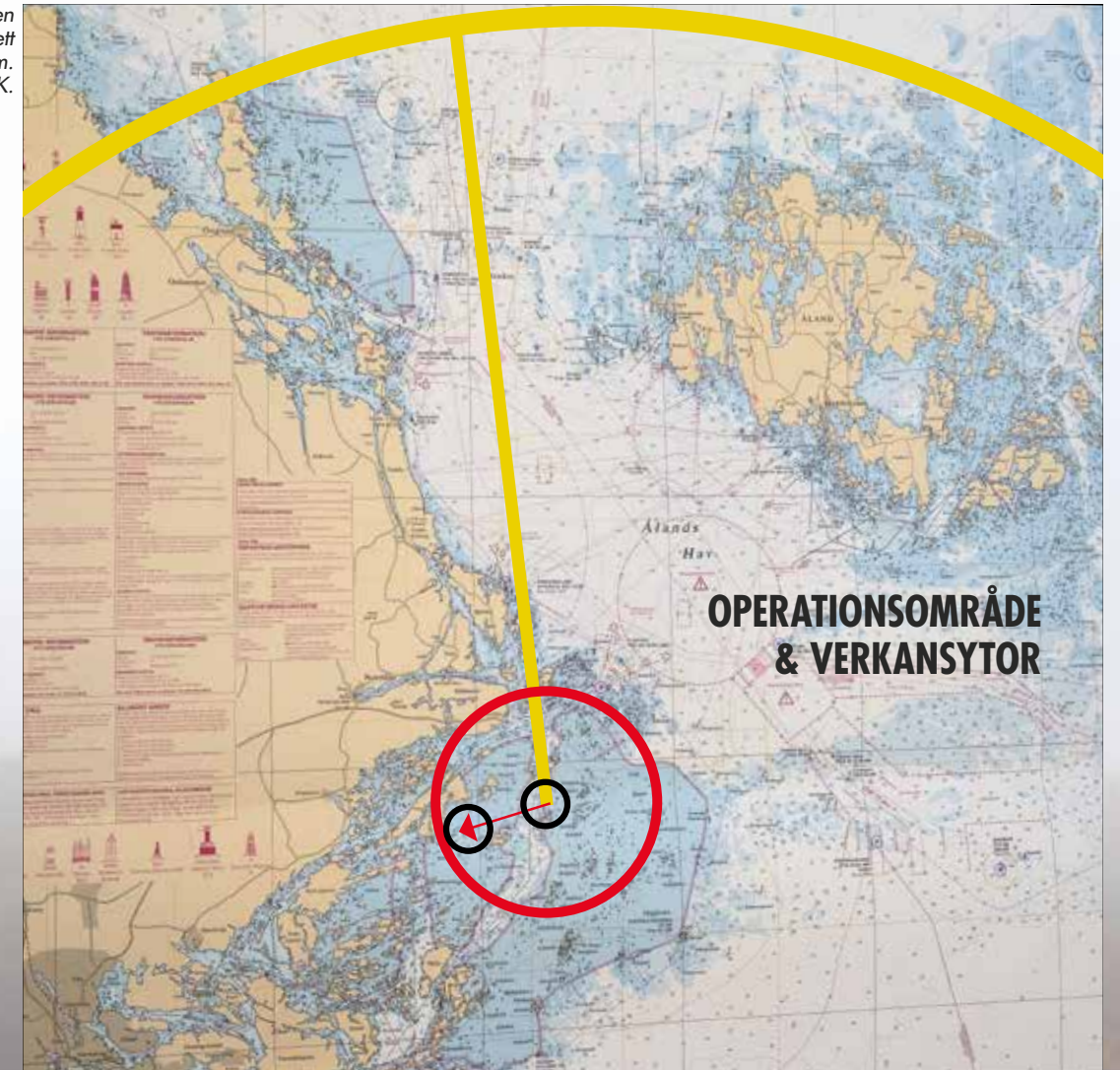

Publiceringstillstånd: Sjöfartsverket Ó 23-03545.

“

Ett ombordmonterat system förflyttar sig 81 km på samma tid som ett draget system förflyttat sig 13 km.



Amfibiesoldater utgör både sensor och verkansdel i dagens och morgondagens amfibiebataljoner. På bilden en kustjägargrupp under innästling. Foto Jonas Olsson Försvarsmakten

AURORA
23 →

AURORA 23

- EN FRAMGÅNG

Försvarmaktsövning Aurora 23 genomfördes mellan den 17 april och 11 maj, men marinens verksamhet började den 27 april.

Totalt övade 26.000 kvinnor och män på att försvara Sverige mot ett väpnat angrepp. Tillsammans med 14 andra nationer och ett stort antal myndigheter och regioner togs stora steg mot att öka säkerheten för Sverige och närområdet.

Marinbasen har en rad viktiga uppgifter. Logistikförsörjningen är viktig för att marinens förband skall kunna verka fullt ut. Planeringen är viktig då förbanden rör sig i stora områden och ofta i skärgårdsterräng. Fotografier: Marinens kommunikatörer samt Operativa kommunikationsförbandet.



Personal ur Amf 4 samövar med brittiska Royal Marines.



Det massmediala intresset har varit stort. Här direktsändning i SVT program Forum efter en samövning mellan brittiska marinkåren och svenska amfibieförband ur Amf1. Fr.v. Marinchefen konteramiral Ewa Skoog Haslum, statsminister Ulf Kristersson och försvarsminister Pål Jonsson.



Soldater ur Amf1 skyddar transport av en motoriserad finländsk bataljon som kom på fartyg in till Oskarshamn.



Marinchefen till höger samtalar med fartygschefen på den finska korvetten Hanko som var en av deltagande nationer.



Att få fram logistiktransporter kräver noggrann planering och skydd av specialförband.

HITLERS VARGLYA I OSTPREUSSEN

Närmare åttio år efter andra världskriget, långt in i Ostpreussen i nuvarande nordöstra Polen, står resterna av Hitlers ledningsplats Varglyan, eller Wolfsschanze som den heter på tyska.

Varglyan är belägen åtta kilometer öster om staden Rastenburg, numera Ketzryn, och var en av de bortåt dussinet olika ledningsplatser Hitler utnyttjade under andra världskriget. Tyskans Wolf, som betyder varg, var Hitlers partisynonym som han ofta använde sig av och därav namnet Varglyan. Den mest kända av ledningsplatserna har blivit Varglyan, men även bunkern i Berlin i anslutning till Rikskansliet, där Hitler sköt sig den 30 april 1945, tillhör de mer kända. Varglyan är nog mest känd för attentatet iscensatt av översten Claus von Stauffenberg den 20 juli 1944.

Knappt två mil nordost om Varglyan, i Mauerwald, låg arméhögkvarteret, Oberkommando des Heeres (OKH) belä-

get, och bland de tusentals som tjänstgjorde här var inte mindre än 60 generaler och fältmarskalkar. Som kuriosas kan nämnas att 600 telefonlinjer gick till platsen. Två mil österut från Varglyan i Goldap låg Oberbefehlshaber der Luftwaffe-Hauptquartier (OKL) vilket var Görings och flygvapnets högkvarter.

Redan sommaren 1940 började man bygga Wolfsschanze. Detta som en förberedelse för det kommande kriget mot Ryssland som tog sin början ett år senare. Byggnader och bunkrar uppfördes efterhand och runt 20 000 man var sysselsatta med arbetet. De tjänstgjorde några månader och sedan byttes de ut. Det var enbart tyskar i den innersta delen av anläggningen och de regelbundna bytena var sannolikt för att inte allt för många skulle få en helhetsbild av anläggningen. Till lokalbefolkningen meddelades det att det uppfördes en kemisk fabrik.

Valet av plats hade gjorts för att få hög säkerhet. Den ligger väl

dold i skogen och på tre sidor var den omgiven av sjöar. Vattendragen gör att området är ett tillhåll för mygg och myggplågan var så stor att man fick ha heltäckande klädsel och många bar nät över ansiktet. Landpassagerna från öster mot Sovjet var koncentrerade till smala områden. Området omfattar åtta kvadratkilometer och var omgivet av ett minfält som var mellan 50 och 150 meter brett och innehöll 54 000 minor.

Innanför detta fanns två områden där det innersta innehöll själva byggnadsdelen med ca 100 olika byggnader och bunkrar. Bunkrarna och de olika byggnaderna var mycket väl kamouflerade. Maskeringsnät var dragna över vägarna och på taken var placerat konstgjorda träd. I mellanområdet var järnvägsstationen belägen. Den senare känd från bilder där Hitler tar emot olika besökare och då även Mussolini någon dag efter attentatet 20 juli. Vägspärrar bevakade de tre vägarna in på området.

Bunkrarna var försedda med tio meter tjockt betongtak och väggarna var upp till åtta meter tjocka. Betonggolvet var nedgrävt i marken och hade en tjocklek upp till fem meter. Längst in fanns utrymmen för arbete och även för boende. 2 100 personer tjänstgjorde i anläggningen och av dem var endast 25 kvinnor. Det stora flertalet bodde i Rastenburg och endast chefer, nyckelpersonal och vaktpersonalen bodde i själva anläggningen och ofta då i baracker förstärkta med väggar och tak av betong. Hitler själv bodde i bunkern och vistades där i över 800 dagar med några få korta avbrott.

Att bo och vistas i Varglyan var grått och trist. Någon har uttryckt att det var en kombination

Forna SS officersförläggningen är idag hotell.

kloster och koncentrationsläger. Motgångarna, som så småningom gjorde sig gällande på i stort sett alla fronter, och Hitlers allt större nyckfullhet gjorde även vistelsen svår. Utöver detta graserade olika sjukdomar bland personalen.

Vid den södra spärren gick vägen till flygplatsen som var belägen några kilometer söderut. Här var två fyrmotoriga Focke Wulf Fw 200 Condor stationerade för transporter av främst Hitler samt ett tjugotal jaktplan för eskort. Ett dussin andra flygplan var för ordonnansflygningar till och från Berlin. Olika anläggningar, bland annat 480 meter långa, 12 meter höga betongbunkrar som hade två meter tjocka väggar och tak. Dessa kunde innehålla Hitlers specialtåg som bar namnet Sonderzug America.

Hitler höll två genomgångar varje dygn. Som regel en vid tolvtiden mitt på dagen och en senare på kvällen vid nio eller tiotiden. Dessa gick under namnet Führerlage, som fritt kan översättas som läges- och ledningsgenomgång. Som regel samlades man kring ett bord med kartor och diskuterade läget och beslöt hur verksamheten skulle genomföras. Dessa Führerlage genomfördes under hela kriget ända till den 30 maj 1945.

Vid ledningsmötet den 20 juli 1944 klockan 12.22 apiterar Stauffenberg bomben som är försedd med en fördröjningsanordning och placerar den i lägesrummet under det stora ekbordets massiva ben. Hitler undkommer, som vanligt, attentatet och en räfst startar som skulle kosta 5 000 människor livet. Mer om detta kan du läsa i kommande nummer av Kustposten.



Att bo och vistas i Varglyan var grått och trist.

Allteftersom Sovjets styrkor trängde västerut så övergavs anläggningen den 24 januari 1945. Stora delar av Wolfsschanze sprängdes av tyskarna och tre dagar senare kom ryssarna. Till mitten av 1950-talet stod anläggningen orörd i skogen och därefter började minorna att röjas. Idag är Wolfsschanze en stor turistattraktion.

Text och foto:
Ingmar Elofsson



Bilden nedan, den forna järnvägsstationen där Hitler tog emot en rad olika gäster. En av de mer kända är bilden då han tog emot Mussolini några timmar efter attentatet 20 juli 1944.



Hitler tar emot Mussolini några timmar efter attentatet den 20 juli 1944.

Nedgången till proviantförrådet



Här i Anlage Süd finns den 480 meter långa bunkern med 2 meter tjocka väggar där tåg kunde parkeras. Här parkerades Mussolinis tåg. Foto: Tomas Karlsson.





Hitlers bunker där han arbetade och bodde i över 800 dagar. Taket var fyra meter tjockt, väggarna fem meter tjocka och nergrävda sju meter under markytan.

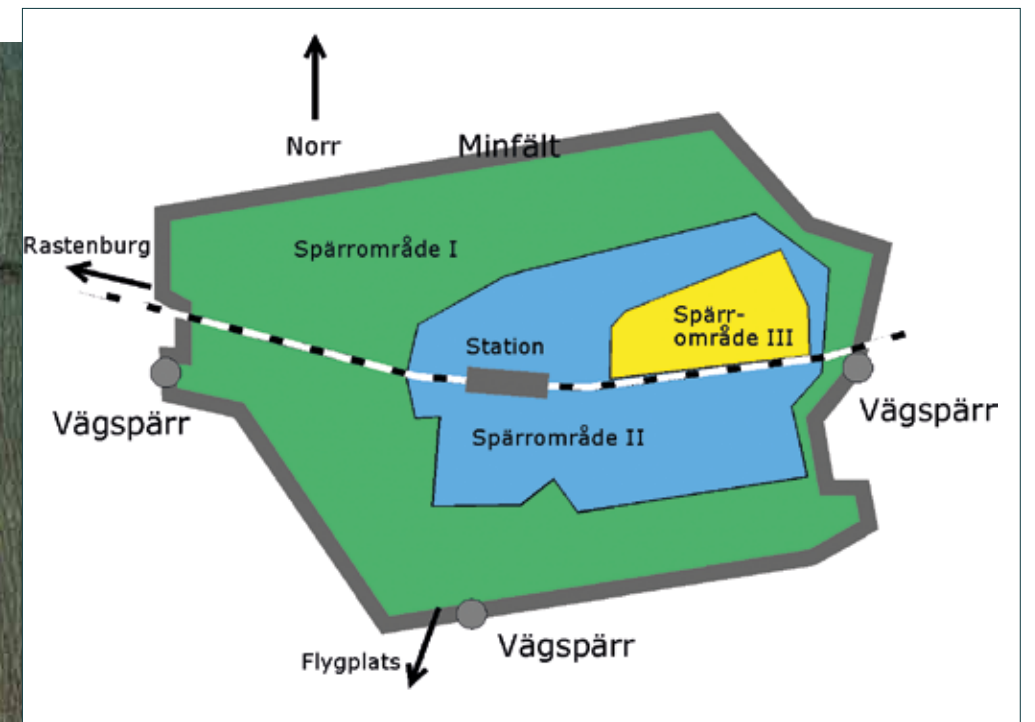

Skiss över området. I det gula området, spärrområde tre, var de viktigaste bunkrarna placerade.

“ Valet av plats hade gjorts för att få hög säkerhet. Den ligger väl dold i skogen och på tre sidor var den omgiven av sjöar.



Herman Görings bostad alldeles i anslutning till hans bunker



Även garaget för bilarna hade metertjocka betongväggar och tak.

Här vid ballongen låg Fuhrerbunkern vid Rikskansliet i Berlin som blev den sista ledningsplatsen. Idag är området fullt bebyggt med bostadshus och vid platsen för bunkern finns idag en parkering.



ÅRSMÖTET

KA2 KAMRATFÖRENINGENS ÅRSMÖTE 2022

KA 2 kamratförenings 87:e årsmöte avhölls 2023-02-28 med 35 st deltagare.

KA 2 Oktetten underhöll under samling och mingel med Lyckåmarsch, Dans på logen, Öppna

ditt fönster, Havsörnsvalsen, La Comparcita, Ja so en gude och KA 2 kamrater.

Som första punkt på dagordningen hölls parentation för 15 st avlidna medlemmar sedan förra

årsmötet, KA 2 oktetten spelade "Allt under himmelens fäste" en gotländsk folkmelodi och KA 2 marsch.

Årsmötesförhandlingarna avslöpte väl med bl.a. val av ny



KA 2 Oktetten

styrelse. Vi hälsar Johan Melin och Johnas Mård välkomna. Per Engkvist och Lars-Olof Larsson valdes in i valberedningen.

Vi serverades en underbar förrätt med rösti och skagenröra, därefter en stor wienerschnitzel med tillbehör.

Till kaffet underhöll Olle Melin med berättelse och bildspel om och från Västra Hästholmen.

En allt igenom lyckad kväll.

Text och foto: Lisbet Landin



FYND I MINNETS SKRYMSLEN KUSTPOSTEN 1941

Vid besök på Karlskrona stadsbibliotek där längst ned i en hörna stod en tidskriftssamlare med etiketten

Kustposten 1941. Då jag vecklade ut ett nött och skört exemplar av en tidskrift visade det sig vara Kustposten nr 2 1941, 14 februari. Övriga nummer var från 1980-talet och framåt. Vad innehåller då en Kustposten som är 82 år gammal, ja det är en fråga man kan ställa sig och bara försiktigt bläddra för att få svar.

Tidskriften gavs ut av Kungliga Karlskrona Kustartilleriregemente och Kungliga Gotlands artilleririkår mer idag kända som KA 2 (1902) respektive KA 3 (1937). Tidskriften kom ut med ett nummer var tredje vecka enligt annons i tidningen vilket ger frågetecknen kring numrets datum. Upplagan var 2 500 tidskrifter och kostade 1:- per kvartal i prenumerationsavgift. Den gavs ut av Förströrelsedetaljen vid KA 2 och redaktören hette redan på den tiden Olle dock inte med efternamnet Melin utan Ekström. Ett sätt att få ett avtryck av samtiden är inte bara artiklarna utan även annonserna och annan information. En stort upplagd artikel berättar om kustartilleriet i det moderna kriget. Vidare kan läsas att Örlogsstationen i Karlskronas tidning Ankarposten övergår från duplicerat blad till tidskrift. Det fanns en uppsjö av förbundstidningar vid denna tid och de var viktiga eftersom de

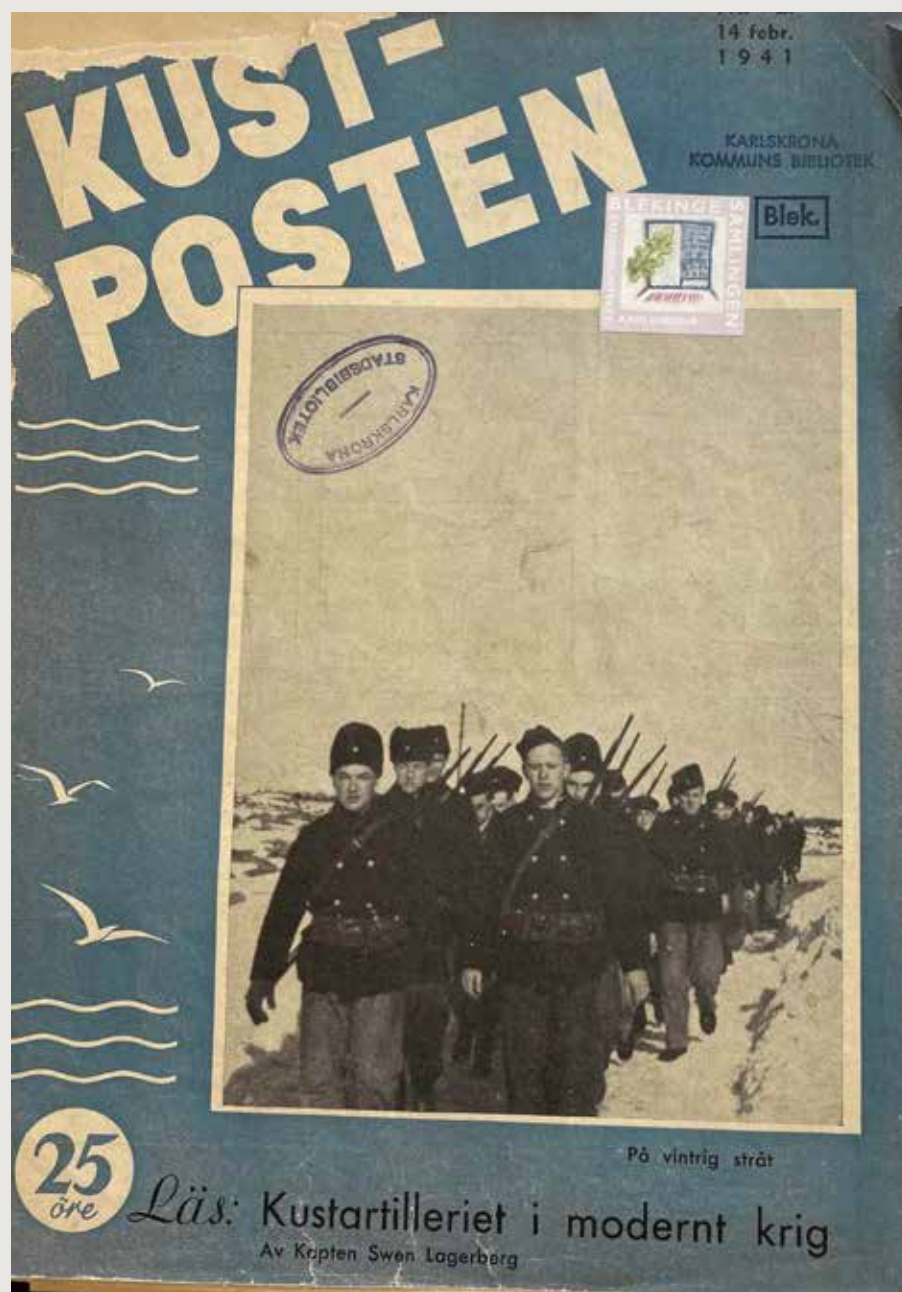

i princip var den enda informationskällan inte bara till de tjänstgörande utan även till anhöriga.

Äldre läsare av Kustposten, inklusive undertecknad som är inflyttad skåning, känner nog

igen en del av annonsörerna där ett par är Atalier Floberg och Hovjuvelerare Bohlin. Korsord och frågesport fanns även med i tidningen och den senare finns här och svar kan mailas till mig. Serieteckning fanns också där

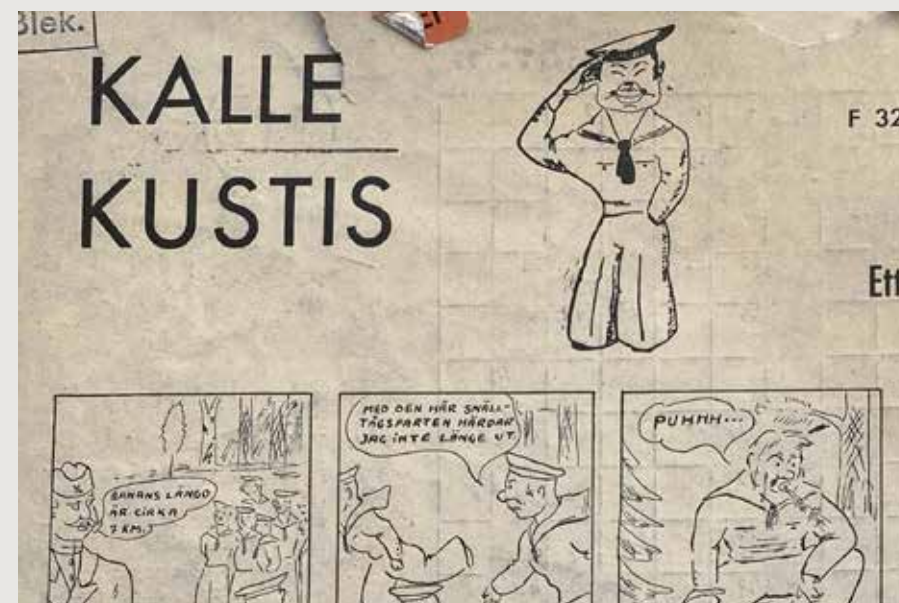

Seriefiguren "Kalle Kustis" på många äventyr.

figuren "Kalle Kustis" är på olika upptåg.

Under rubriken "Vad som varit" står att läsa vad som hänt sedan förra numret. Stor förströelse erbjöds vid flera tillfällen varje vecka. Mycket var föredrag och filmförevisning men även andra aktiviteter erbjöds. Gemensamt är att vid varje tillfälle bjöds det som regel på wienerbröd och

cigaretter. Varje onsdag var det dans på Kungsholmen och lördagar dans i exercishuset i staden. Intressant är att veta hur danspartnerna kom till och från Kungsholmen.

Den intresserade kan ta del av hela tidningen på Stadsbiblioteket och frågan är om det var bättre förr - om inte så var det annorlunda.

Text och foto: Ingmar Elofsson

Mail: ingmar.elfofsson@flottansman.se



Aktuella händelser. Noterat att vid de flesta arrangemangen bjöds det på wienerbröd och cigaretter.

T.v. Prisuppgifter och annat för Kustposten 1941. Notera att redaktören även på den tiden hette Olle, dock inte Melin.



Frågesport

1. Vad är en hydrofon?
2. Nämn fyra olika betydelser för ordet vad!
3. Hur högt tror du det nya valtentornet i Karlskrona är?
4. Vad är en potamograf?
5. Vad heter huvudstaden på Madagaskar?
6. Ur vilken dikt är detta citat hämtat:
Varje själ som längtan
bränner
till vad ädelt är och sant
bär uti sin själ och känner
evighetens underpant.
7. Hurdan gradbeteckning har en flaggkadett vid marinintendenturen?
8. Vem är John Mikaelsson?
9. Hur gammal är kronprinsen?
10. Vem spelade huvudrollen i den bekanta filmversionen av "Adjö mr. Chips"?

Frågesport, skicka gärna in svaren.

FOSSILFRITT & LITE AV VARJE



Det är nu så längesedan att jag glömt mycket om vad som timade mellan 1959 och 1998 och förmodligen har jag redan berättat det mesta. Risken att jag upprepar mig är uppenbar. Därför håller jag mig till den närmsta forntiden.

Jag vill härmed meddela att jag ännu prenumererar på Officerstidningen. Varför det? - Jo för att se att allting har blivit "så mycket bättre"!? Det är populärt att limma fast sig. Det görs ofta av radikallister. Det är t.o.m.. vuxna personer som håller på med det när de tycker att deras vilja och åsikt inte få gehör i samhället. På det privata planet funderar jag på att limma fast dammsugaren i städgar-deroben.

Det händer rätt ofta att jag minns små tilldragelser från min värnpliktstid på KA 2. Till exempel minns jag två svarta ting som skulle tjäna som hörselskydd. De passade inte mina öron för jag har inte elefantöron. Därför använde jag, och flera med mig, 9 mm tomhylsor som vi tryckte in i öronen. Men de hade en tendens att ramla ur när det small varför vi övergick till att slå dövörat till. Har ni hört den förut? Vasa?

Enligt välunderrättade källor har Finland endast två årstider, rådande vinter och nästa vinter. Vad jag vet så har de massor av SISU.

I Kina är det inte tillrådligt att tortera journalister men andra möter inget hinder.

Dans är själens gömda språk i kroppen. Jag vet det efter att hållit på i många år.

Det klagas på den militära personliga utrustningen. När jag ryckte in erhöll jag gummikångor som kallades bondeförbundare. De läckte och orsakade skoskav och man fick "svampfötter". Men det var bara att

gå på i ullstrumporna. Vidare erhöll jag alldeles för stora långkalsonger. De var anpassade för deltagare i TV:s "Big loser". Jag ville byta men blev uppmanad att växa till mig. Värst var nog ändå regnkappan i camouflagen som skulle skydda mot regn, gas och radioaktivt nedfall. Den var oerhört hopvecklad och det var så invecklat att utveckla den så troligen var man då redan avvecklad. Vi fick också ut en skjorta som kallades disktrasa, den var skön och sedermera populär bland ungdomar. Skönast var dock kypertstället när man väl fått dit knapparna.

För en kort tid sedan dök det upp en man, när jag hängde på Preem. Han undrade om jag var Bengt Lexhagen. Det kunde jag ju inte förneka. Därpå följde en lovsång till den tid (1973) som han gjorde värnplikten på KA 2. Det gällde inte bara mina insatser, utan främst alla på 1:a batteriet. Glädjande att han kände igen mig. På ålderns höst är sådana bekräftelser betydelsefulla.

Jag gillar att dansa vals och har just tagit del av "ålefeskarnsvals". En riktig nätrullare även om det handlade om ryssjor. Något förvånad blir man också när man kan höra att poliser tilldelas vapen utan ha behörighet till dem. Det skulle aldrig inträffa på KA 2. Om jag inte minns fel tog det flera veckors utbildning innan jag fick delta i skarpskjutning. Till exempel skulle vi ta isär och sätta ihop gevär m/96 i mörker och med regementschefen som åsyna vittne.

Förr hängde man upp en trasdocka när spantölet uteblev vid husbygget. Nu är det mer provokativa dockor som hängs. Så här de sista veckorna i januari erfar man att rikets säkerhet sätts på spel, böcker och flaggor bränns med demokrati och yttrandefrihet som täckmantel. Vart har

civilisationen och sunt förnuft tagit vägen? Den som lever får se.

Jag lovar på heder och samvete att inte skalla någon. Ej heller bränna böcker och absolut inte "grannbaracken". Ålning medelst hasning har jag slutat med för längesedan. Nu går jag och gömmer undan konfirmerationsbibeln från att bli bränd av något stolpskott och sedan hissar jag svensk flagg fri från påtändning. Jag och min lagvigda mäter inte längre vår tillvaro i arbetstid utan i skärmtid.

Min mor utropade "Gud i London" när hon blev överraskad. Hon är sedan länge borta. Men när jag kom till London långt senare upptäckte jag att "inte f-n var han där och inte ett spår av min mor.

Det är lagligt att var medlem i terroristorganisation och olagligt att förbjuda det. Jag vet vilka jag inte ska fråga om råd i det fall jag skulle behöva. Frid och fred på jorden till människors välbehag.

Bengt-G Lex

Femte Amfbat

C 5:e Amfbat, Övlt Johan Wallin.

Så står återigen en amfibiebataljon uppställd i hamnen på Kungsholmen. Från taket på en trossbåt kommenderar bataljonschefen överstelöjtnant Johan Wallin givakt. Hundratals fötter flyttas till enskild ställning medan kompani- och bataljonsfanor höjs till givakt. Men denna gång var det 5:e amfibiebataljonen från Göteborg som ställde upp efter att ha löst uppgift under fem dygn i Blekinge skärgård. Femte am-

fibiebataljonen är under återetablering vid Älvsborgs amfbieregemente. Förbandet växer personalmässigt och använder arvmateriel från de tidigare amfibiebataljonerna. Men utvecklingen går mot Amfbat 2030 - en ny, mer sjöörblig amfibiebataljon - och allt eftersom nyanskaffad materiel, som snabbskjutande kulsprutor, UAV:er och granatkastarbåtar, tillförs så kommer äldre materiel fasas ut och ersättas av ny.

Under försvarsmaktsövningen bestod 5:e amfibiebataljonen av tre kompanier: ett amfibiekompani med min- och robotförmågor, ett amfibieskyttekompani och ett reducerat ledningskompani. Med cirka 400 soldater och 27 båtar löste bataljonen uppgift på flera platser längs Sveriges kust. Övningen inleddes i Göteborg där bataljonen aktiverades, mobiliserades och spreds i skärgården. Väl grupperade, inledde kompanierna krigsduglighetshöjande åtgärder för de sammansatta

förbanden där anställda soldater och värnpliktiga skulle öva tillsammans.

I skydd av mörkret passerade bataljonen den sydligaste ön i Göteborgs skärgård för en operativ omgruppering till ett nytt operationsområde. Lanternorna låg som ett pärlband när kompani efter kompani påbörjade marsch längs västkusten under vargtimmarna.

- Bataljonens nya uppgift var att spana mot fientliga specialförband i Blekinge skärgård men framför allt skulle vi ta och säkra Torhamns udde där ett finskt luftvärnsförband skulle gruppera, säger bataljonchefen överstelöjtnant Johan Wallin, .

Uppgiften inleddes med att kustjägare tog sig in i skärgården och spanade under ett par dygn för att lokalisera fientliga specialförband. Inom kort rapporterade de att där fanns en hel del mindre fientliga grupper.

- Jag fattade beslut om att bataljonen skulle ta och säkra nyckelterräng i Karlskronaområdet. Där skulle vi sedan gruppera våra sjömålsbekämpande en-



Våldsamt landstigning.



5:e Amfibat på Kungsholmsfort.

Ordergivning



heter för att ta kontrollen över inloppen till örlogsstaden, säger Johan Wallin.

Skyttekompaniet tog terräng från väster till öster och när den var säkrad hade förbandet kontroll över inloppen öster och väster om Aspö. Då inleddes uppgiften att säkra Torhamns udde. Solen sken när skyttekompaniet tidigt på morgonen landsteg i Torhamn. Här prövades inte bara 5: amfibiebataljonen utan även totalförsvaret: sjukvårdskedjan från första omhändertagande via kirurgitropp och hela vägen till



Skademoment.



Våldsam landstigning.

sjukhuset i Karlskrona övades. - Ett mycket bra moment som bygger förtroende för att det finns en fungerande sjukvårdskedja när det gäller, säger Johan Wallin.

Bataljonens verksamhet i Karlskrona avslutades i samverkan

med det finska luftvärnsförbandet där vi lämnade över Torhamns udde så att finländarna kunde gruppera och skapa ett luftvärnsskydd över Karlskrona. Där genomfördes också samverkan med 36:e och 37:e Hemvärnsbataljonerna och Marinbasen understödde bataljonen.

- Vi fick ett jättebra stöd av Marinbasen och de lokala hemvärnsförbanden som hjälpte oss att lösa våra uppgifter i Karlskrona, säger Johan Wallin.

Efter uppställningen på Kungsholmen fortsatte 5:e amfibiebataljonen norrut genom en

ny operativ omgruppering. I Oxelösundsområdet fördröjdes en fientlig landstigning genom mineringar och roboteld. Därefter fick bataljonen i uppgift att öppna upp Sandhamnsleden i Stockholms mellersta skärgård, en dubbelsidig övning mot förband ur Storbritanniens

Royal Marines. Slutligen nådde förbandet Korsö, klassisk mark för kustjägare, där höga chefer i myndigheten såväl som ministrar besökte bataljonen innan den långa återmarschen till västkusten påbörjades. - Vi har genomfört en mycket bra och givande övning där 5:e

amfibiebataljonen tagit stora kliv mot den operativa förmåga vi ska ha 2025, säger överstelöjtnant Johan Wallin.

Text: Jonas Mårdh
Foto: Femte Amfibiebataljonen

ADOLFSKANONEN, ATLANTVALLEN

Del 1

Slagskeppskanoner som kustartilleriförsvär

Tysklands krigsmakt begränsades starkt vid Versaillesfreden efter första världskriget och bestämmelserna avsåg att så gott som helt avväpna landet. Armén skulle reduceras till 100 000 man, tungt artilleri, stridsvagnar, ubåtar och flygvapen förbjöds och antalet örlogsfartyg minskades. 1921-1922 genomfördes Washingtonkonferensen och avsikten var att förhandla fram rustningsbegränsningar efter oro för upprustning främst i Asien. Detta medförde begränsningar i örlogsfartygens storlek

och slagskeppen fick omfatta högst 35 000 ton och en kaliber på högst 40,6 cm. Följden blev att mycket få beställningar av tunga örlogsfartyg kom till stånd. Efter maktskiftet i Tyskland 1933 tog utvecklingen emellertid en ny vändning. I den upprustning som följde upprättade tyska Kriegsmarine 1935 Z-planen. Planen omfattade en upprustning av stort format och skulle omfatta 800 örlogsfartyg och alla skulle byggas mellan 1939 och 1946.

FAKTA Z-PLANEN 1935 (KÄLLA: BATTLE-SHIPS OF THE III REICH VOL 1 & 2).

13 slagskepp och slagkryssare
4 hangarfartyg
15 pansarskepp
23 kryssare
22 större jagare
223 ubåtar
Hundratals mindre fartyg
Personal 201 000 man
Planen blev aldrig verklighet och det är mycket tveksamt om den tyska industrin skulle ha haft resurserna för ett sådant byggprogram. De andra europeiska nationerna skulle säkert reagerat

på detta på något sätt. Förverkligandet av Z-Plan började dock redan 1934 med tillverkning av de kanoner som skulle finnas på slagskeppen. Den 29 januari 1939 började kölsträckning av två slagskepp i H-klassen. H-klassen omfattade sju olika slagskepp av varierande storlek och skulle ersätta Bismarck-klassen. Det största i serien, H 44, planerades vara på 141 500 ton, en längd av 345 m och fyra dubbel-torn med 50,8 cm pjäser. Längre

Granaterna fanns i två storlekar på 1 030 kg och räckvidd 43 km och 600 kg med räckvidd 56 km.
Foto Ingmar Elofsson

Adolfskanon nr ett av fyra i Harstadsbatteriet. Idag besökskanon. Foto David Büttner





Eldröret på en av "Adolf-kanonerna" dras på en vagn upp till ställningen vid Trondenes. Soldater eller arbetare i förgrunden arbetar med transportfordonet "Gotha", med 12 axlar & 48 hjul, samt hjälpfordonen som assisterade vid framförkörning. Foto Okänd tysk soldat, Sør-Troms Museum

än dagens största hangarfartyg. Byggandet av de båda slagskeppen av H-klassen påbörjades och tre månader senare lämnade Tyskland flottavtalet med England och den klassiska drömmen "Inget mer krig mot Storbritannien" var borta.

H-klassens två påbörjade fartyg skulle utrustas med fyra 40,6 dubbelpjäser och de byggdes redan 1934 av Krupp med modellbeteckningen SK C/34. Efter att beslut fattats om att skrota byggnationen beslöts att använda de färdiga kanonerna som kustartilleri som enkelrör och tolv till antalet.

FAKTA SLAGSKEPP H-KLASSEN, H39 (KÄLLA: BATTLESHIPS OF THE III REICH VOL 2).

Fullt displacement: 62 500 ton
Total längd: 277,7 m
Bredd: 37 m
Djupgående: 1,2 m
Maskin/fart: 165 000hk/30 kn
Räckvidd: 28 kn 13 000 km/19kn
35 500 km

Beväpning

4x2 40,6 cm	8x2 37 mm
6x2 15,0 cm	6x4 20 mm
8x2 10,5 cm	6x1 53,3 cm

torpeder
Besättning: 2 600 befäl och man-
skap.

Efter ombyggnad till kustartilleri var de första kanonerna klara från fabriken 1939, och de tre första sattes upp utanför dagens Gdańsk och Gdynia. Krigets utveckling medförde 1941 att dessa tre kanoner flyttades till Sangatte strax söder om Calais vid Engelska kanalen. De utgjorde där en del av Batterie Lindemann. När beslutet om att bygga Atlantvallen togs 1942 beslutades också att använda sju av de färdiga 40,6 cm kanonerna i två batterier i Norge. Fyra av kanonerna sattes upp i Batteri Trøndenes vid Harstad ca fem mil fågelvägen norr om Narvik. Batteriet kallas även Theo i vissa källor. Tre av de andra kanonerna sattes upp i Batterie Dietl på Engeløya i Steigen cirka tio mil

söder om Narvik. Det enda av de tre batterierna som aktivt deltog i striderna var Batterie Lindemann tillsammans med flera andra mindre batterier i samma område.

Trondenes Fort är ett fort beläget på halvön Trøndenes i kommunen Harstad i Troms og Finnmarks fylke, Norge, lite drygt 50 km norr fågelvägen från Narvik. Batteriet kontrollerade inseglingen till Narviks malmhamn genom Andfjorden och Batterie Dietl inseglingen via Vestfjorden. Batterierna hindrade effektivt de allierade att komma in mot Narvik. Alla de fyra kanonerna i Trondenes Fort finns kvar och en av dem, nummer ett, är idag besöksmål.

Efter att USA gick med i världskriget insåg Hitler att kriget skulle förlängas. Därför inleddes utvecklingen av Atlantvallen - en linje av befästningar längs den 1 500 km långa front från gränsen mellan Spanien och Frankrike till gränsen mellan Norge och Sovjetunionen. Fortet Trondenes byggdes 1942, efter den utdrag-

na kampanjen mot Sovjetunionen. Batteriet var utrustad med fyra 40,6 cm batterier och de är världens största landbaserade kanoner. Totalt byggdes cirka 1 500 batterier längs hela Atlantvallen, varav en femtedel eller cirka 300 fanns i Norge. Batteriet var i drift med tre kanoner i maj 1943, medan den sista kanonen var klar i augusti samma år. Totalt byggde tyskarna 280 större kustbefästningar i Norge med totalt 1100 kanoner varav en fjärdedel var i Lofotenområdet. Vid den tyska kapitulationen 1945 omfattade det tyska kustartilleriet i "Festung Norwegen" 310 batterier och 65 000 man. Arbetet med batteriet fortsatte däremot ända fram till kapitulationen 1945. Forten byggdes i huvudsak av ryska krigsfångar och på grund av de svåra förhållandena dog 800 av dem. Mellan åren 1941 och 1945 var det mellan 80 000 och 100 000 sovjetiska krigsfångar som sändes till Norge. Väggtjockleken på ammunitions- och eldledningsplatsen är mellan tre och fyra meter och taket skulle tåla en 500 kg bomb. Den drygt ett ton tunga granaten hade en räckvidd på 43 km och en lättare

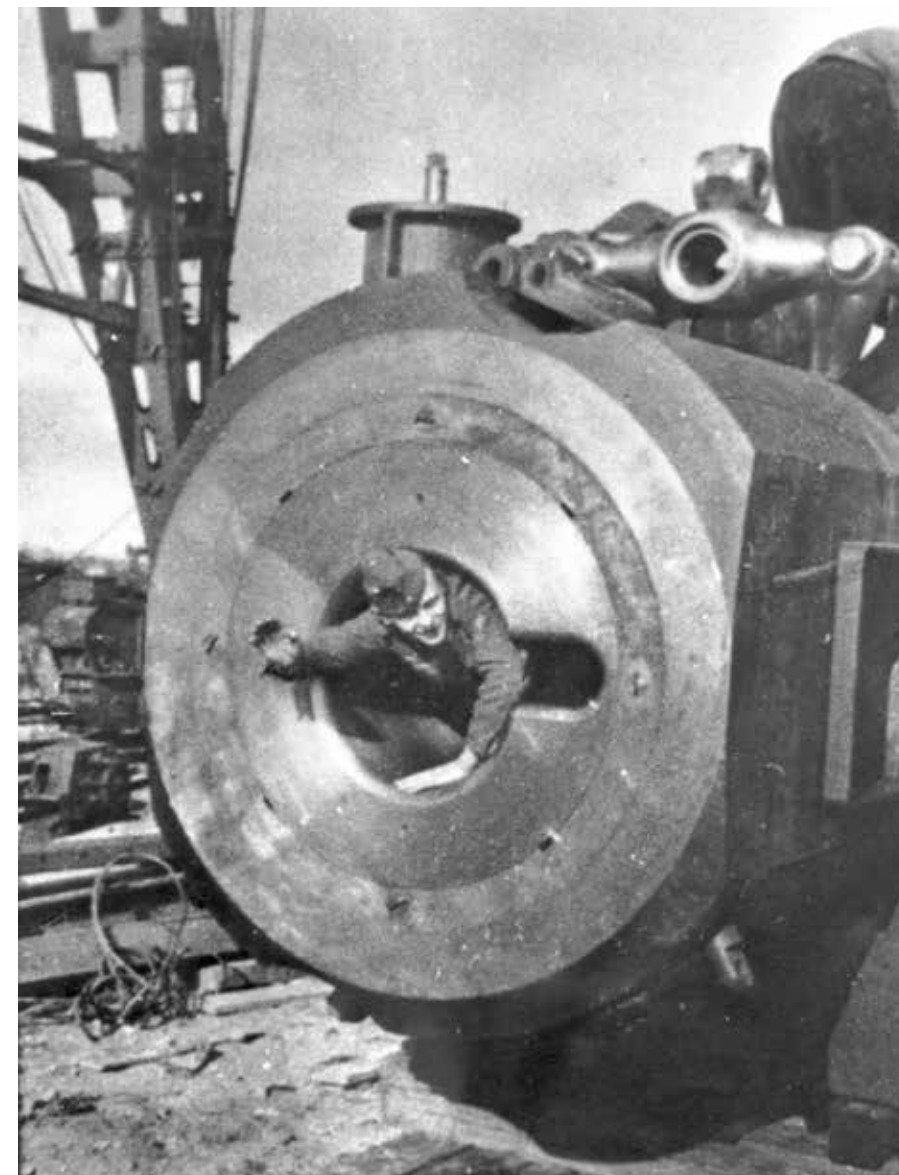

En soldat vinkar från kammaren i eldröret på en av "Adolf-kanonerna" vid Trøndenes. Kanonen är en vänsterkilad kanon, vilket innebär att kilen kommer ut på vänster sida i detta fall. Personen på bilden antingen är en tysk soldat eller någon som arbetat för Organization Todt, OT. Foto Tysk soldat 1942-1943, Sør-Troms Museum

En av "Adolf-kanonerna" avfyras. Bilden är tagen under eldgivning med kanon nr 1 i Batterie Trondenes den 17 april 1944. Foto Tysk soldat, Sør-Troms Museum



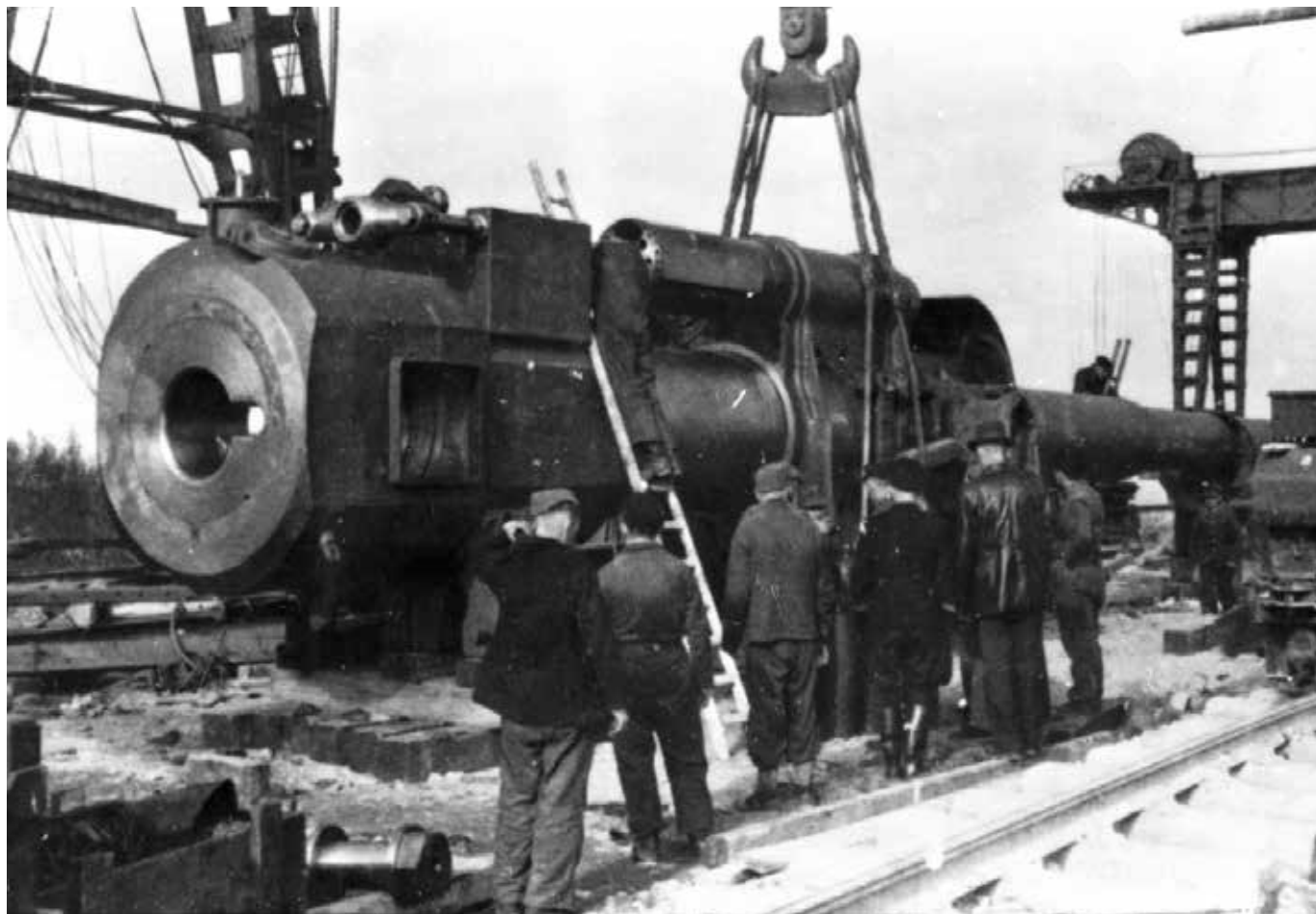

Eldröret till en av "Adolf-kanonerna" hänger i en kran. I förgrunden finns förmodligen en blandning av tyska soldater, ryska fångar, OT-personal och ingenjörer. Det här är inte kanon nr 1, besökskanonen idag, den har kilen ut på höger sida. Denna har kilen ut på vänster sida. Bilden är från 1942 1943. Foto Tysk soldat, Sør-Troms Museum



Ingången till tornet visar storleken på kanonen. Det finns inte dokumenterat varför kanonen kallades St. Barbara, men en teori är att den har att göra med helgonet St. Barbara som bland annat är artilleristernas skyddshelgon. Foto Ingmar Elofsson



granat utvecklades som hade en räckvidd på 56 km och därmed en räckvidd till Narvik. Narvik var den viktiga utlastningshamnen för den svenska malmen som viktig för den tyska krigsproduktionen.

FAKTA ADOLFSKANONEN (KÄLLA: ADOLFSKANONENE I BATTERIENE, HARALD ISACHEN)

Beteckning: 40,6 cm SK C/34 in Bsg C/39.
Kaliber: 40,6 cm 16,0 tum
Eldrör längd: 20,3 m 67 fot
Eldrör vikt: 158 ton

Granater: 1030 kg spränggranat, räckvidd 42 800 m, 1030 kg halvpansargranat, räckvidd 42 800 m, 600 kg, räckvidd 56 000 m
Utgångshastighet: 1050 m/s
Max höjd granater: 21 800 m
Eldhastighet: 2 skott/min
Vikt per torn: 1 475 ton

Som landvapen var det anordnat för utbytbara kärnrör som fick namnet "Adolf-Rohr". En något lättare granat med längre räckvidd konstruerades också för "bombardering över kanalen" speciellt för batteri Lindemann. Granaten fick namnet "Adolfgranate". Dessa granater gav upphov till namnet som kanonen har haft sedan dess - "Adolfkanon". På Tröndenes låg både eldledningen och radarstationen inom det som idag är fortområdet, men anläggningen har anpassats till en ny användning under efterkrigstiden och radarn har tagits bort. Batteriet ingick i det norska kustartilleriet fram till mitten på 1950-talet och första norska provskjutningen ägde rum 1951. Sista skjutningen med pjäserna

skedde i september 1957 och 1961 togs batteriet ut ur det Norska försvarets mobiliseringsplan. Området används i dag av norska försvaret och vakter står för inläppet till besökskanonen. Fortet har varit den huvudsakliga basen för det norska Coastal Ranger Command sedan 2002. I Tröndenes har alla fyra kanonerna, vilka utgjorde huvudbatteriet, bevarats i sina ursprungliga positioner. Detta är unikt och 40,6 cm kanonerna är de enda i sitt slag i Europa. En av kanonerna är i bevarandeskick och fungerar idag som museum och besöksmål. Området används i dag av norska försvaret. Vid besök slås man av de enorma dimensioner som batteriet har. Likaså att mycket av den

materiel och utrustning som användes då batteriet var i drift finns kvar i ursprungligt skick. Text och foto: Ingmar Elofsson

HUVUDSAKLIGA KÄLLOR:

Adolfskanonene i Batteriene, Harald Isachen.

Battleships of the III Reich Vol 1 och 2

Vad en bild kan berätta...



Torumskär.

Vad som är gammalt kan alltid diskuteras. I år är det 42 år sedan den sovjetiska ubåten U 137 gick på grund på Gåsefjärden alldeles utanför den lilla ön Torumskär. Många KA 2:are var engagerade kring U 137 och i föl kom också ut en bok, där de KA 2:are, som var med, har bidragit med ett kapitel, där de berättar om hur man upplevde situationen. Boken heter "Vi som höll gränsen" och den är väl värd att läsa. Bilden är tagen år 2000, när under tecknad var igång med att producera boken Befästningspark Karlskrona. På bilden ser man, att någon eller några satt upp en skylt, där man

förbjuder ubåtar på platsen. Bunkern på bilden är den gamla minstationen för minspärrtroppen ÖH på Killeberget, Östra Hästholmen. Denna bunker användes från början av andra världskriget till någon gång 1955 - 1956. 1955 utgick batteri Torumskär, TS, på Killeberget (2 st 57 mm pjäs m/89) ur krigsorganisationen och andra pjäsens bunker och kommandoplatsen byggdes om till minspärrtropp. Denna minspärrtropp var i allra högsta grad involverade i händelserna kring U 137 och utvecklades efter incidenten till en fullvärdig station för ubåtsjakt. Minorna är sedan länge upptagna, men kvar i stationen är all

den utrustning som erfordras för en komplett minstation. Tanken har varit att göra stationen till ett museum, men dessa planer har gått i stå. Vi får se, vad framtiden har att bjuda i denna fråga. Hur som helst, Kustartilleriets och KA 2 nedläggning innebar, att alla minstationer skulle avvecklas. Avvecklingen startade några år före millennieskiftet. Sammanlagt fanns 1981, när U 137 gick på grund, 26 fasta minspärrtroppar inom BK/KA 2 område, från Västervik runt kusten till Höganäs. Till detta kom fyra rörliga.

Text och foto: Olle Melin



KA 2 musikkår 1944

KA 2 MARSCHVISA

Vi vandra ej på vägarna i sol och svett och damm
och ej som flygets örnar vi luften segla fram
och fastän havet spolar de klippor där vi stå
vi segla inte ut på oceanen blå.

Refräng:
Nej, vi stå kvar - javisst! i ofärdsdar - javisst!
Ty vid kanonen trivs en kustartillerist
och trognast ibland alla som vid grova pjäser stå,
ni skola se soldaterna från KA 2.

Må andra sjunga sångerna om krigarns fria liv
när han drar ut i fält ifrån sitt hem och från sitt viv.
Må andra vinna lagrar på fjärran ärans fält -
men oss skall ingen rubba, där vi oss har ställt.

Refräng:
Nej, vi stå kvar - javisst! i ofärdsdar - javisst!
Ty vid kanonen trivs en kustartillerist,
och trognast ibland alla som vid grova pjäser stå,
ni skola se soldaterna från KA 2.

Fast våra hjärtan klappar för var fager flickas namn
och fast vi gärna sluter dem uti vår breda famn,
vår kärlek är dock trogen den flicka och den kust,
som vi har lovat älska uti nöd och lust.

Refräng:
Ja, vi stå kvar - javisst! i ofärdsdar - javisst!
Ty med sin flicka trivs en kustartillerist
och trognast ibland alla som med sina flickor gå,
ni skola se soldaterna från KA 2.
Ej skall väl någon tveka om vårt ärligt svenska mod,
på kragen lyser mattan som vårt eget hjärteblod,

Den färgen skall tillsammans med den gula och den blå som vår symbol för Sveriges fria kuster stå.

Refräng:
Ja, vi stå kvar - javisst! i ofärdsdar - javisst!
Ty vid kanonen trivs en kustartillerist,
och trognast ibland alla som vid grova pjäser stå,
ni skola se soldaterna från KA 2.

Musik: Sven-Gösta Elmquist

Text: Sven-Olof (Ola) Träff

BOKRECESSIONER

BALTIKUMS BEFRIELSE

När jag först blev varse boken om Baltikums befrielse, så kopplade jag detta till Berlinmurens fall, upplösningen av Sovjetunionen och andra händelser kring 1989 - 90.

När jag hade boken i min hand, insåg jag, att det handlade om tiden efter första världskriget och de inbördeskrig som drabbade Nordeuropa. Om det finska inbördeskriget har mycket skrivits, men gäller det befrielsekrigen, om de baltiska ländernas frihet, så är litteratur i detta ämne betydligt mer begränsad.

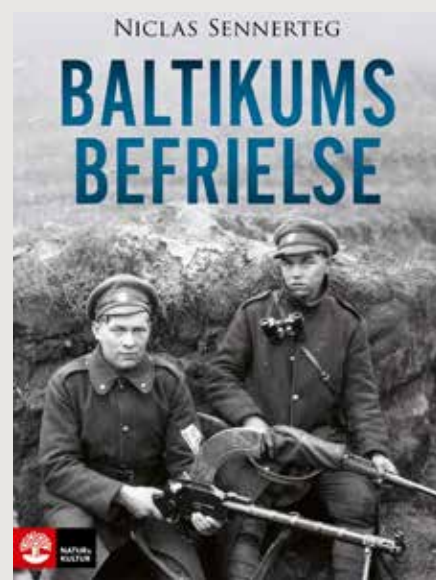

”Baltikum var under Första världskrigets slutskede 1918 och fram till Versaillesfördraget ikraftträdande på nyåret 1920, scenen för strider mellan ett närmast osannolikt antal aktörer; det nybildade Sovjetunionens röda armé, som anföll från öster; den tyska krigsmakten, som dröjde sig kvar efter att under världskriget ha ockuperat regionen och tyska frikårer, som hade rekryterats under den på andra håll mobiliserade ryska armén. Dessutom fanns en vit armé, som stred mot den röda inom ramen för det pågående inbördeskriget. Storbritannien, vars flotta låg i de baltiska hamnarna Tallinn, Riga och

Klaipeda, var också inblandat. Inom de tre baltiska staterna fanns arbetarkretsar, som sympatiserade med revolutionen i Ryssland och välkomnade Röda armén. I motsats till dessa upprättade den baltiska adeln egna styrkor riktade mot de röda. Under århundraden hade denna adel varit en förtryckande överklass.

Mitt uppe i detta kaos framträdde nationalistiska krafter med målsättningen att bilda tre fria och demokratiska stater. I februari 1918 utropade Estland och Litauen och i december följde Lettland efter. Dessa stater var till en början svagast av alla stridande grupper i området. De kontrollerade endast bråkdelar av sina territorier och hade endast embryon av egna arméer till sitt förfogande.”

Så här skriver journalisten och författaren Karl-Olof Andersson om boken och händelserna i Baltikum och vägen fram till de baltiska staternas frigörelse. Författarna Tobias Berglund och Niclas Sennerteg visar genom boken stor skicklighet i att bena upp den komplicerade situationen.

Boken är mycket läsvärd och intressant och berättar insiktsfullt om händelser, som låg nära Sverige och som många i min egen generation haft mycket lite kunskap om. Författarna tar oss också in i framtiden och den utveckling som de baltiska staterna genomgick under 1920- och 1930-talen, innan staterna under Andra världskriget åter blev ockuperade av såväl tyska som ryska styrkor.

Boken är utgiven på förlaget NATUR & KULTUR
ISBN, 9789127170780

Text: Olle Melin

BEREDSKAPSFOLKET

Boken har undertiteln Krigshot och vardag hos de inkallade krigsåren 1939 - 1945 och behandlar olika delar av den beredskap, som ledde oss som neutrala genom kriget. Boken inleds med ett kapitel om erfarenheterna från förstas världskriget och följs av ett antal kapitel om beredskapen kopplade till händelseutvecklingen under kriget 1939 - 1945 såsom Finska vinterkriget, händelserna den 9 april 1940, tyska anfällskriget mot Sovjetunionen m.fl. Beredskapen skildras utifrån olika

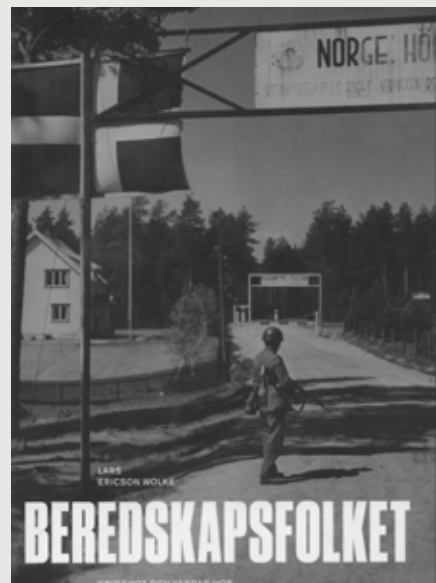

aspekter - de stamanställda, de inkallade, de frivilliga o.s.v. Särskilt intressant tycker jag är kapitlet om beredskapen på Gotland, där författaren haft god hjälp av de anteckningar, som gjordes av en underofficer vid Gotlands regemente (I 18), Einar Utterling.

I övrigt skildrar boken beredskapen ur många olika aspekter - de olika försvarsgrenarnas förmåga, beredskapen vid olika förband, inte minst flottans o.s.v.

De frivilliga organisationerna får också sin del i boken - landstormen som successivt avvecklas och ersätts av Hemvärnet, lottorna m.fl. är exempel på detta

De hemmavarande, särskilt kvinnorna och deras stora betydelse i sammanhanget har också sin givna plats i boken.

Ett annat intressant område är beskrivning av vardagen vid de

inkallade förbanden.

Områden som beredskapspropaganda och censur, disciplinproblem, förläggningsförhållandena, inkallelse av hästar, hundar, fordon och båtar, flyktingfrågorna är också områden, som gör boken komplett. Ett område, som mer sällan skildras, är organisationen med samma namn som boken, Beredskapsfolket, som man kan likna vid en fackförening för de inkallade och som beskrivs väl i boken.

För flottans del har minröjningsverksamheten fått stort utrymme liksom de tragiska olyckorna, som drabbade flottan har fått. Det handlar om olyckan på pansarskeppet Gustaf V, minsprängningen på pansarskeppet Manligheten, jagarolyckan på Hårsfjärden och minsprängningen av ubåten Ulven samt några andra olyckor främst i samband med minröjning. Sammanlagt under kriget förolyckades 782 militärer varav 145 i flottan och 35 i kustartilleriet.

Boken ger en mycket god insyn i landet, främst krigsmakten, under de cirka fem beredskapsåren även om den ibland kan kännas lite spretig.

Författaren, professor emeritus vid Försvarshögskolan Lars Ericson Wolke, har skrivit ett 60-tal böcker om försvarsmakten, varav flera behandlar flottan, och hans verk är alltid mycket läsvärda. Boken beredskapsfolket utgör inget undantag.

Carlssons Bokförlag
ISBN 978-91-8906-651-3

Text: Olle Melin

”...det ser illa ut”

Den här boken är skriven av Sara Hedrenius som blev något av en representant för passagerarna som överlevde Estoniakatastrofen. Tillsammans med Kent Härstedt lyckades hon överleva och de två blev omskrivna och avbildade som något av en symbol för katastrofen.

De kände inte varandra förrän efter att fartyget höll på att sjunka men kom då överens om att försöka hjälpa varandra, ett samarbete som nog gjorde att de båda överlevde



katastrofen.

Boken har nio kapitel och de första tre behandlar katastrofen alltså vad som hände sett ur ett passagerarperspektiv. I de tre därefter följande behandlas samhällets agerande efter olyckan och de sista tre kapitlen de många obesvarade frågorna.

Skildringen av olyckan är en intensiv och nära beskrivning av vad som hände. Författaren berättar om de egna upplevelserna både med omgivningen, medpassagerarna, och vad som hände med henne. Hon träffar också Kent och de bestämmer sig för att samarbeta och ta vara på varandra. Hennes skildring är nära och mycket realistisk. Den tar verkligen tag i en och det är som om man själv är närvarande. Mycket är nyttig läsning och bra att känna till om man skulle råka komma i en liknande situation. Så kommer man in på vad som hände i vårt land efter katastrofen. De första löftena om bärgning och att de omkomna skulle få komma hem och få en begravning i närvaro av sina nära och kära. Och så motbudet om att Estonia skulle ligga kvar, vara en skyddad gravplats. Fartyget fridlystes och skulle täckas över. Ja, ingjutas i betong. Flera grupper

tillsattes för att följa processen och vara rådgivande. Författaren ingick i några av dem.

De sista tre kapitlen i boken behandlar alla de frågor som fortfarande är obesvarade. Som varför sjönk Estonia? De många anmärkningar som gjordes vid den lektion som svenska besiktningsmän hade med blivande estniska. Anmärkningarna var av så grova att Estonia inte skulle fått lämna hamn. Men fartyget hade en dispens så någon åtgärd vidtogs inte. Så skildras den mystiska militära transporten. Vad innehöll och var kom den ifrån? Sara såg själv när lastbilarna kördes ombord. De oförklarade hålen i skrovet, ja, frågetecknen är många och svaren få. Detta är en engagerande bok och den titeln ”...det ser illa ut” är en bra beskrivning på hela processen.

”...det ser illa ut”

Estoniakatastrofen 28 september 1994

Författare: Sara Hedrenius
Andreassons Förlag 2022
ISBN978-91-3811-5

Text: Christer Warfvinge

INBJUDAN HÖSTMÖTE

KA 2 kamratförening inbjuder till sedvanligt höstmöte med föreläsning av Stf C SSS, övlt Fredrik Lindblad om "Amfibieregemente m/ny".

Vi bjuder på en sedvanlig "krigsrätt", silltallrik, ärtsoppa och pannkakor.

Tid:
2023-10-26 kl 1800

Plats:
Sjöofficersmässen

Pris:
250:- för medlem, 350:- för icke medlem och medföljande gäster

Anmälan:
Senast 17 oktober till ka2.
karlskrona@gmail.com eller till Lisbet Landin på telefon 073-182 80 47

Betalning:
Bankgiro 5584-9483 alt.
plusgiro 98067-2 senast 17 oktober

Ärtsoppa har en lång tradition inom försvaret och har serverats vid olika tillfällen och i olika miljöer sedan slutet av 1800-talet. Bilderna är från en "krigsmobiliseringen" mars-april 1915 i trakten av Lund.



Ärtsoppa är känd redan på 1200-talet, men har säkert förekommit tidigare. Under vikingatiden var ärter och fläsk gudamat. Gula ärter blev populära i Norden i och med medeltidens tyska influenser. Ärtor fortsatte vara en väl ansedd rätt hos både borgarskap och adel under 1700-talet. Att den äts på torsdagar är för att man skulle äta något mättande före fredagsfastan. Punchen till ärtorna tillkom bland officerare under 1700-talet då den ansågs minska väderspänningarna.

Foto: Artillerimuseet, fotograf okänd.

KA2 KAMRATFÖRENING STYRELSE FÖR 2023



Främre raden fr.v. Lisbet Landin sekreterare,
Rolf Lindén vice ordförande, Yvonne Wirbrand.

Bakre raden fr.v. Peter Glimvall ordförande, Björn Wallmert klubbmästare,
Olle Melin, Johan Melin, Johnas Mårdh, Erling Holmberg kassör.

Foto: Ingmar Elofsson.

Museet på Aspö

MUSEUM FÖR RÖRLIGT KUSTARTILLERI - FÖRÄNDRINGAR SOMMAREN 2023

Även till kommande sommarperiod 2023 har ett omfattande arbete genomförts som både påverkar och förändrar museets utställningar och det inre museiarbetet. För besökaren blir den synliga delen att en ny temautställning presenteras och att vissa delutställningar flyttats till andra platser i utställningsområdet.

Den nya temautställningen presenterar värnplikten under 1900-talet med fokus på hur det rörliga kustartilleriet utnyttjade systemet för att kunna utbilda och beredskapshålla krigsförband. Ett välbehövligt och omfattande arbete har också under den gångna vintersäsongen resulterat i ett nytt förrådstålt, iordningsställande av icke utställda museiföremål och ett antal renoveringsinsatser för äldre museiföremål.

Under de senaste sommarperioderna har museet kunnat erbjuda särskilda temautställningar i ett av de mindre utställningsrummen, t.ex. Att skjuta artilleri mot sjömål, Marinen 500 år och KA 2 fartyg och båtar. De två förstnämnda har efter respek-

tive säsong flyttats till andra utställningsplatser medan utställningen KA fartyg och båtar förrådsställts tillsvidare. Inför sommaren 2023 pågår nu ett förberedelsearbete för att presentera värnplikten vid KA 2. Presentation famnar värnplikten under 1900-talet vid KA 2 med tillämpningen av systemet för det rörliga kustartilleriet. Givetvis presteras också värnpliktssystemets generella tillämpning i Sverige med en tidsresa från Ledungens tid till Kalla krigets ansträngande period.

Sedan något år tillbaka har museets utvecklingsarbete påbörjats för att försöka skapa en kronologisk och upplevelse-baserad utställning. En första delutställning i detta arbete var för typförbandet KA-bataljon 12/80. Därefter har presenterats utställningar för kustartilleribataljon m/37, rörlig spärrbataljon som kompletterats med en luftvärns-, tross- och underhållsutställning.

Beträffande utomhusutställningen har inga större förändringar genomförts för denna säsong mer än att Robot CT 10 nyrenoverad är på plats igen. En synlig yttre förändring är det stora

Vakthavande befäl i kasern
Foto Herman Håkansson



Ett ideellt och hårt arbetande arbetslag hälsar välkommen till Museet för rörligt kustartilleri sommaren 2023. Fr.v. Thomas Ohlsson, Hasse Assarsson, Ola Svensson, Per Magnusson, Benny Olofsson, Herman Håkansson, Bo Arnesson och Göran Karlsson. Foto: Ingmar Elofsson.

förrådstålt som tagits i bruk och är placerat vid stora museibygnadens östra sida.

Fram till öppningstid för sommarsäsongen, dvs måndagen efter midsommarhelgen, kommer ett fortsatt arbete göras för att förbättra informationen i museilokalen och exteriört. Under sommaren är också ambitionen att komplettera utställningarna, där så fattas, med engelsk informationstext.

Än en gång välkomna att återuppleva vår utställning och ta del av allt nytt som skett sedan säsongen 2022.

MUSEETS ÖPPNINGSTIDER 2023:
Dagligen mellan 10-16 från 26 juni till 31 augusti.

Övriga tider se:
www.kustartilleri.se

Text: Herman Håkansson



Nya tältförrådet. Foto Herman Håkansson



Informationsskyltar som kommer att finnas i delen som visar värnplikten vid KA2. Foto: Ingmar Elofsson



Herman Håkansson och Benny Olsson på knä, arbetar med en av många olika detaljer i museet. Foto: Ingmar Elofsson



Robot CT 10. Foto: Herman Håkansson



Soldaterinran med vepa Foto: Herman Håkansson



Logementet. Foto: Herman Håkansson

Båthamnen på Kungsholmen



karronader. Hamnporten var försedd med en yttre port och en inre grind. Genom hål i murverket kunde dessa manövreras med rep och kätting, vilket skedde ända in på 1900-talet varje kväll och morgon på särskild hornsinal, portsignalen, till vilken folket satt orden: "Stäng den porten rackarn, stäng den varje kväll". Porten och grinden togs bort någon gång under 1900-talet. Gångjärnen syns fortfarande i muren.

Baltzar Cronstrand, fortifikationsbefälhavare i Karlskrona 1830 - 1832, upprättade en plan för arbetena på Kungsholmen

och efter Kungl Maj:ts godkännande påbörjades ombyggnaden av Norra redutten, där hamnen var en viktig del. Utöver hamnen ingick i planen Corpe de Garde, Slutningsmuren, Donjonen samt Demilunen (Linjerna V och VI). Linje IV fick sin nuvarande utformning i samband med de stora ombyggnadsarbetena under 1870-talet.

År 1835 rekvirerades en 105 famnar lång 4-tums tross till fastgöring i den på nordostsidan utanför hamnen utlagda moringen. Sådan anordning fanns även på senare tid, då härigenom möjliggjordes utsegling även vid

Bilder av restaureringsarbeten i torrlagd båthamn. Foto: Johan Melin.

Bilderna här visar hamnen på Kungsholmen på ett sätt, som vi inte är vana vid. Ett omfattande reparationsarbete pågår och jag tror, att jag med säkerhet kan säga, att så här har ingen nu levande person sett hamnen. Jag har guidat mycket på Kungsholmen och tycker hamnen är höjdpunkten i befästningskonst och den rönar alltid stor beundran av sina besökare.

HAMNEN

Hamnen uppfördes 1831 - 1838. Den torde vara unik och anslående genom sin arkitektoniska skönhet. Hamnportens pelare och kapitäl är av gråsten, medan övrigt murverk huvudsakligen är av kalksten. Runt den cirkelformade hamnbassängen löper muren med skottgluggar (krenåer) och embressyrer för



Portsignalen för Bb-instrument.

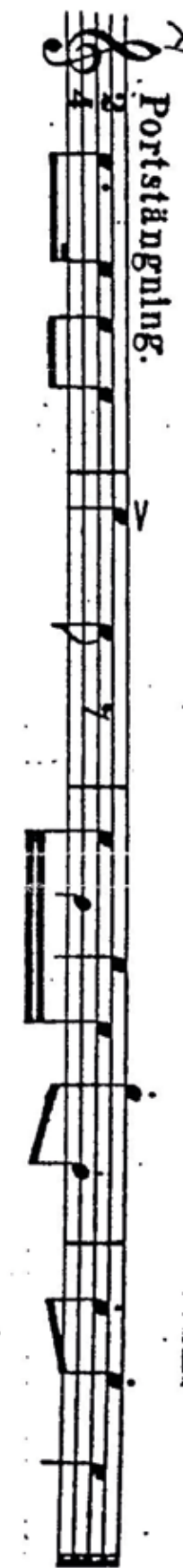



Fortifikationens ångslupar i båthamnen. Vy från mitten av 1800-talet. Foto: KA 2 bildarkiv

nordlig vind. Hamnen stod klar 1838. Ska-paren av hamnen var brö-dererna Baltzar och Gustaf Elis Cronstrand. Avsikten från början var, att alla arbetena på Norra redutten skulle vara klara 1838, men blev så först omkring 1850.

VÅRDPLANEN FRÅN 1889

I vårdplanen för Norra redutten på Kungsholmen står beträffande hamnen och kokhuset följande: "I en inventeringsrapport från 1866 beskrivs hamnens uppbyggnad på följande sätt: Hamningången, 20 fot (5,9 meter) bred, är försedd med staplar till en yttre port samt en inre grind. Till bom och bröstvärnsberedande äro bakom yttre porten inskränningar (hak) gjorda i gråstensmuren. I brytningarna mot Linje V är muren 7 fot (2 meter) tjock, ovanför försedd

med bankett och bröstvärn; från samma bankett är kommunikation med banketten på Linje V samt medelst trappor till norra reduttens interiör (Donjonen). Tre fot (99 cm) i tjocka i bågform inåt uppförda murar förenar sjöportsmurarna med den slutningsmur (av 2/3 cirkellinje), 4 fot tjock (1,19 meter), som angiven den övriga bassängens plan. Hamnmuren är krenelerad (76 st embrassyrer för gevärsskyttar, några blinde-rade och försedd med embrassyrer för tvenne karronader.

På motsatta sidor äro två hamnportar genom slutningsmuren, den ena 8 fot (2,4 meter) bred direkt förändes till interiören, den andra 4 fot (1,2 meter) bred ledande till ett bombfritt kokhus som åren 1856 och 1857 uppfördes, vartill en brunn sprängdes och ränna utbröts genom

kajmuren, för att användas vid vattendestillering, vartill apparater m.m. anskaffades. Av gråsten är hamnportens pelare med kapitäl, reveteringsmuren mot hamningången till 5 fot (1,5 meter) över vattnet, hela hamnskoningens, samt en 1,5 fot (45 cm) hög gråstenssockel till den övriga 4 fot (1,2 meter) tjocka slutningsmuren, därjämte är karronadbanketten, trappsteg vid portarna samt kättinghål på mitten av sidomurarna till hamningången av gråsten. Allt övrigt synligt murverk är av kalksten.

BALTZAR CRONSTRAND, FORTIFIKATIONSBEFÄLHAVARE I KARLSKRONA 1830 – 1832

Baltzar Cronstrand föddes 1794 på Törneby i Kalmar län. Han blev student i Uppsala 1809, och blev kapten i generalstaben 1823. Senare blev han kapten i Ingen-

daysritskolan, som senare blev Konstfack. Åren 1851 - 1852 reste Cronstrand åter i Europa och tog vid hemkomsten initiativ till och skapade Stockholms Tekniska skola. Baltzar Cronstrand avled 1876 i Stockholm.

GUSTAF ELIS CRONSTRAND, FORTIFIKATIONSBEFÄLHAVARE I KARLSKRONA 1833 – 1854

Gustaf Elis Cronstrand föddes på Törneby Kalmar län 1792. Han var en äldre bror till Baltzar Cronstrand, som båda blev fortifikatörer. Båda bröderna var ytterst begåvade, originella och mycket självständiga. Baltzar

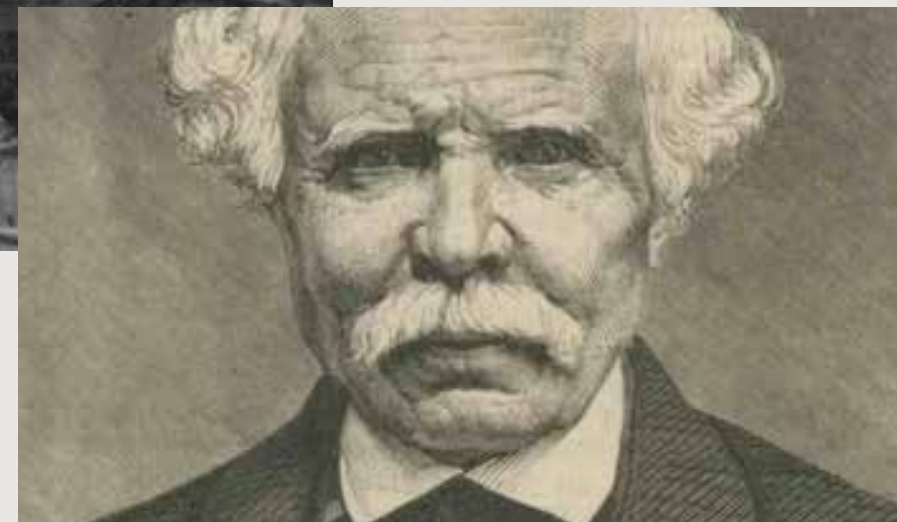

Baltzar Cronstrand, Kalmar läns museum/Digitalt museum.

jörskåren med kommandering till Karlsborg. Till Karlskrona kom han 1830. Han fick 1832 tjänstledigt för att genomgå en kortare militär studieresa till Turkiet, Arabien, Nubien och Egypten. Resan kom dock att vara i 8 år, vilket kom att betraktas som desertering. Efter krigsrätt 1844 avfördes han ur rullorna men återfick sin kaptensgrad efter kungens ingripande.

Han kvarstod i Ingenjörskåren till 1849, då han begärde avsked. Han studerade bl.a. egyptologi. Senare blev Cronstedt den förste föreståndaren för Sön-

Cronstrand stannade i Karlskrona i endast två år, medan brodern Gustaf Elis kom att stanna i 21 år. Bröderna genomförde omfattande arbeten bl.a. på Kungsholmen.

Gustaf Elis Cronstrand fortsatte broderns arbete på Kungsholmen med Norra redutten och anlade inom denna Båthamnen. Under hans tid byggdes Corps de Garde med slutningsmur och Donjonen, som fick tre våningar. Dokumentation av Gustaf Elis Cronstrand avseende planer för Kungsholmen finns att beskåda i Armémuseum.



Biskopinnan byggd 1843 var kommandanten på Kungsholmen-fästningens första renodlade chefsbåt. Slupen seglar fortfarande nu i Marinmuseums ägo. Foto KA 2 bildarkiv. Här ligger hon i sin rätta miljö – Båthamnen.

Det var emellertid inte enbart på Kungsholmen, som Gustaf Elis Cronstrand genomförde fästningsarbeten. Även på Västra Håstholmen och Kungshall utfördes kompletterings- och förbättringsarbeten.

Den tidigare anlagda försänkningen i Djupasund kompletterades och nya försänkningar tillkom. Fortifikationsbefälhavaren stödde även arbeten i den civila delen av Karlskrona. Gustaf Elis Cronstrand ledde bl.a. uppförandet av länets cellfängelse. Dock begränsades i fortsättningen stödet till staden, vilket fick till följd, att utsprängning och avjämning av Stora torget, i vilket Fortifikationen deltagit, skulle bekostas av staden.

Gustaf Elis Cronstrand var ingen papperskarl, utan det rådde en veritabel oreda bland hans verifikationer och hans skrivelser., Detta fick under åren 1835 - 1841 till följd, att en del skrivelser sändes till Fortifikationsbefälhavaren i Karlskrona med tilltryck för "Synnerligt misshag i alla variationer på grund av försummelse att inkomma med rapporter, rekvisitioner och förslag". Men



Ovan och nedan: Båthamnen som vi är vana att se den. Foto: Olle Melin.



trots dessa skrivelser med hot om arrest eller böter, skedde inte någon nämnvärd förbättring. Gustaf Elis Cronstrand avled 1869.

KOKHUSET

Vid hamnens norra sida ligger det åren 1856 - 1857 uppförda bombfria kokhuset, som inreddes med apparatur för vattendestillering. Huset är av tuktad kalksten och täckt med engelsk skiffer.

Kokhuset uppfördes för destillering och framställning av sötvatten ur havsvattnet. Fästningen hade alltid lidit av brist på sötvatten och tekniken kunde nu (trodde man) lösa detta problem. Byggnadens ytterväggar är uppförda av finhuggen kalksten med invändigt 3 fot (89 cm) tjockt valv av tegel. Den sadelformade ovansidan av valvet



Kokhuset. Foto: Olle Melin.

har en täckning av engelsk skiffer. För att skapa bombfrihet (kunna motstå mörsarbomber) lades däröver en 1,2 meter tjock täckning, bestående av sand och lera. I fredstid hade byggnaden, förutom skiffertäckningen ytterligare ett väderskydd, ett så kallat fredstak. Detta hade troligtvis samma konstruktion som det nu befintliga, nämligen en plåtklädd träkonstruktion. I krigstid skulle fredstaket borttas., för att då tjäna som skydd mot regnvattnet som samlades i zinkrännor utmed långsidorna och leddes genom två spygatter i vardera husgaveln.

En stor del av byggnadens enda rum upptogs av den stora destillatorn, vars kondensator var placerad i en nedsänkt brunn, som via en kanal stod i förbindelse med hamnbassängen. Brunnen var 1,78 meter i diameter och djupet under rummets kalkstensgolv var 1,78 meter i diameter, d.v.s. 2,5 meter under lågvattennivån. Destillatorn är sedan länge borta och kalkstensgolvet och brunnen är övergjuten med betong. Valvet och väggarna är fortfarande putsade och kalkade. Två muröppningar på den fria

långsidan är igensatta, vilket troligen härrör från tiden av rivningen av en senare tillkommen tillbyggnad.

Byggnadens två dörrar är av enkelt slag. Fönstren har enkelbåge, yttertaket är beklätt med plåt i bandtäckning.

Byggnaden har periodvis använts som förråd av olika slag. Destilleringen av havsvatten pågick inte särskilt länge, främst beroende på, att det sötvatten, som framställdes, inte på långa vägar räckte för öns vattenbehov. Så man fick fortsätta med vattenpråmar och vattenbåtar från staden ända fram till 1980, då Kungsholmen anslöts till Karlskronas vatten- och avloppssystem.

Text: Olle Melin

Källor:

Fortifikationens historia
Vårdplan Etapp 1, Norra Reduten 1989-08-30
Svanberg Tommy, Fortifikationsbefälhavarna i Karlskrona

Medlemsnytt

Vi GRATULERAR

KA 2 Kamratförening hyllar våra medlemmar som fyller år!

90 år

Karl Mauritzson, 13 oktober 1933, Timmer-
nabben

85 år

Åse-Liv Karlsson, 26 juli 1938, Hasslö

Karl-Gösta Svensson, 8 augusti 1938, Jämjö

Paul Wihlborg, 29 december 1938, Rödeby

80 år

Christer Nilsson, 25 juli 1943, Trelleborg

Sture Malmgren, 8 september 1943, Karls-
krona

Bengt Kjellberg, 10 september 1943, Kil

B A Johansson, 1 oktober 1943, Spanien

Jan-Erik Holmberg, 25 oktober 1943, Hasslö

Christer Holgersson, 25 november 1943,
Karlskrona

Rolf Lindén, 19 december 1943, Karlskrona

75 år

Anders Steinbach, 11 juli 1948, Karlskrona

Anders Åkerman, 29 juli 1948, Lyckeby

Berit Gustavsson, 26 augusti 1948, Karls-
krona

Ingegerd Petersson, 11 september 1948,
Karlskrona

Ulf Sejlert, 12 september 1948, Karlskrona

Hans Mårtensson, 14 november 1948,
Hasslö

70 år

Sven-Åke Albertsson, 24 november 1953,
Ronneby

Anders Hyllander, 30 december 1953, Hi-
singsbacka

65 år

Magnus Svensson, 9 juli 1958, Listerby

Thomas Nyholm, 1 augusti 1958, Höganäs

Johan Lindberg, 14 augusti 1958, Göteborg

Stefan Feldt, 11 november 1958, Tving

Claes Urban Persson, 30 november 1958,
Karlskrona

60 år

Peter Ling, 8 juli 1963, Karlskrona

NYA MEDLEMMAR

Vi hälsar nya medlemmar välkomna &
önskar att ni alla skall få mycket glädje av
medlemskapet i KA 2 Kamratförening!

Günter Villman, Vissefjärda

Henry Gustavsson, Holmsjö

Ingeborg Clementsson, Nättraby

Ingmar Elofsson, Karlskrona

Johan Melin, Karlskrona

Lennart Jalling, Tving

Mats Fagerström, Rödeby

Patrik Sörman, Ringarum

Max Johansson, Lyckeby

Andreas Dennerhed, Karlskrona

Kristoffer Lundqvist, Ingelstad

Kristin Erlandsson, Tving

Monica Carlsson, Karlskrona

Mikael Steinbach, Riyadh Saudi Arabia

Sven-Åke Albertsson, Ronneby

Claes Urban Persson, Karlskrona

Johnny Boklund, Karlskrona

KAMRATER SOM LÄMNAT OSS

Följande kamrater har lämnat oss i KA 2
kamratförening.

Ragnvald Torkelsson, Mellbystrand. Avliden
25 februari 2022, 98 år

Kjell Karlberg, Staffanstorps. Avliden 1 sep-
tember 2022, 84 år

Tor Rydberg, Lund. Avliden 29 september
2022, 87 år

Harry Larsson, Kristianstad. Avliden 17
oktober 2022, 101 år

Arne Fransson, Eringsboda. Avliden 16
november 2022, 97 år

Anders Berlin, Fårösund. Avliden 6 januari
2023, 85 år

Bengt Ettedal, Karlskrona. Avliden 18 janu-
ari 2023, 71 år

Åke Malmgren, Ronneby. Avliden 3 februari
2023, 79 år

Christer Nedfors, Karlskrona. Avliden 21
februari 2023, 78 år

Nils-Bertil Persson, Ramdala. Avliden 7
mars 2023, 97 år

Tore Andersson, Olofström. Avliden 14 mars
2023, 85 år

Lennart Samuelsson, Malmö. Avliden 26
april 1923, 83 år

Gunnar Medemyr, Karlskrona. Avliden 14
maj 1923, 70 år